

IT

Versione Four Legs (cod. 68003, 68004)

Collocare la seduta (1) su una superficie morbida come da immagine.

Posizionare la struttura metallica tubolare (2) in modo che i quattro fori passanti combacino con gli inserti filettati della seduta, infine avvitare le quattro viti.

EN

Four Legs version (cod. 68003, 68004)

Place the seat (1) on a soft surface as shown in the picture. Position the tubular metal frame (2) so that the four through holes match the threaded inserts of the seat, then screw in the four screws.

FR

Version Four Legs (cod. 68003, 68004)

Placez le siège (1) sur une surface souple comme indiqué sur l'image. Positionnez le cadre métallique tubulaire (2) de manière à ce que les quatre trous traversants correspondent aux inserts filetés du siège, puis vissez les quatre vis.

ES

Versión Four Legs (cod. 68003, 68004)

Coloque el asiento (1) sobre una superficie blanda, tal como se muestra en la imagen. Coloque el marco metálico tubular (2) de modo que los cuatro orificios pasantes coincidan con las inserciones roscadas del asiento y, a continuación, atornille los cuatro tornillos.

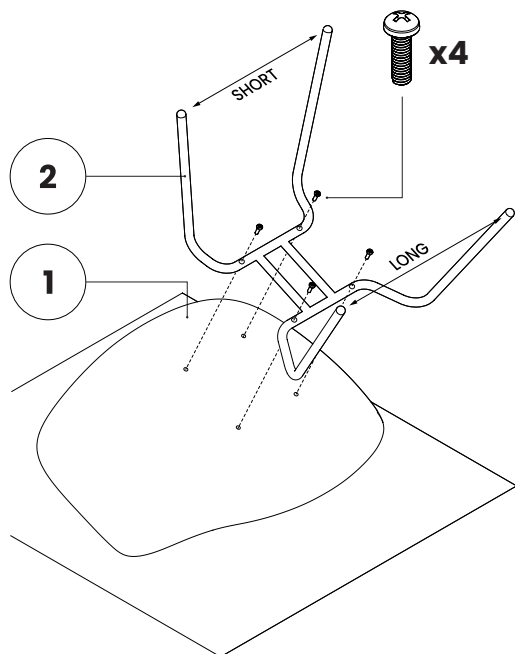

IT

Versione Round Base (cod. 68001, 68002)

Posizionare la zavorra (1) con i piedini rivolti verso il basso. Staccare dalla tessera quadrata i dischetti biadesivi uno alla volta, posizzionarli perimetralmente e uniformemente sulla zavorra. Togliere la seconda pellicola protettiva e posizionare la copertura (2), poi esercitare una lieve pressione per 2-3 minuti.

Posizionare la base con i piedini circolari rivolti verso l'alto, poi avvitare la colonna (3) come da immagine. Collocare la seduta (4) su una superficie morbida e avvitare la piastra (5), inserire la seduta nella colonna come da immagine, avvitare infine il grano senza stringere.

EN

Round Base version (cod. 68001, 68002)

Position the ballast (1) with the feet facing downwards. Peel off the double-sided adhesive discs one at a time from the square card and place them peripherally and evenly on the ballast. Remove the second protective foil and position the cover (2), then apply gentle pressure for 2-3 minutes.

Position the base with the circular feet facing upwards, then screw on the column (3) as shown in the picture. Place the seat (4) on a soft surface and screw on the plate (5), then insert the seat into the column as shown in the picture, finally screw in the dowel without tightening.

FR

Version Round Base (cod. 68001, 68002)

Positionner le lest (1) avec les pieds vers le bas. Décoller un à un les disques adhésifs double face de la carte carrée et les placer en périphérie et de manière uniforme sur le lest. Retirez la deuxième feuille de protection et positionnez le couvercle (2), puis exercez une légère pression pendant 2 à 3 minutes.

Positionnez la base avec les pieds circulaires vers le haut, puis vissez la colonne (3) comme indiqué sur l'image. Placez le siège (4) sur une surface souple et vissez la plaque (5), puis insérez le siège dans la colonne comme indiqué sur l'image, enfin vissez la cheville sans serrer.

ES

Versión Round Base (cod. 68001, 68002)

Coloque el balasto (1) con las patas hacia abajo. Despegue los discos adhesivos de doble cara de uno en uno de la tarjeta cuadrada y colóquelos periférica y uniformemente sobre el balasto. Retire la segunda lámina protectora y coloque la cubierta (2); a continuación, ejerza una ligera presión durante 2-3 minutos. Coloque la base con los pies circulares hacia arriba y, a continuación, atornille la columna (3) como se muestra en la imagen.

Coloque el asiento (4) sobre una superficie blanda y atornille la placa (5), luego inserte el asiento en la columna como se muestra en la imagen, finalmente atornille la espiga sin apretar.

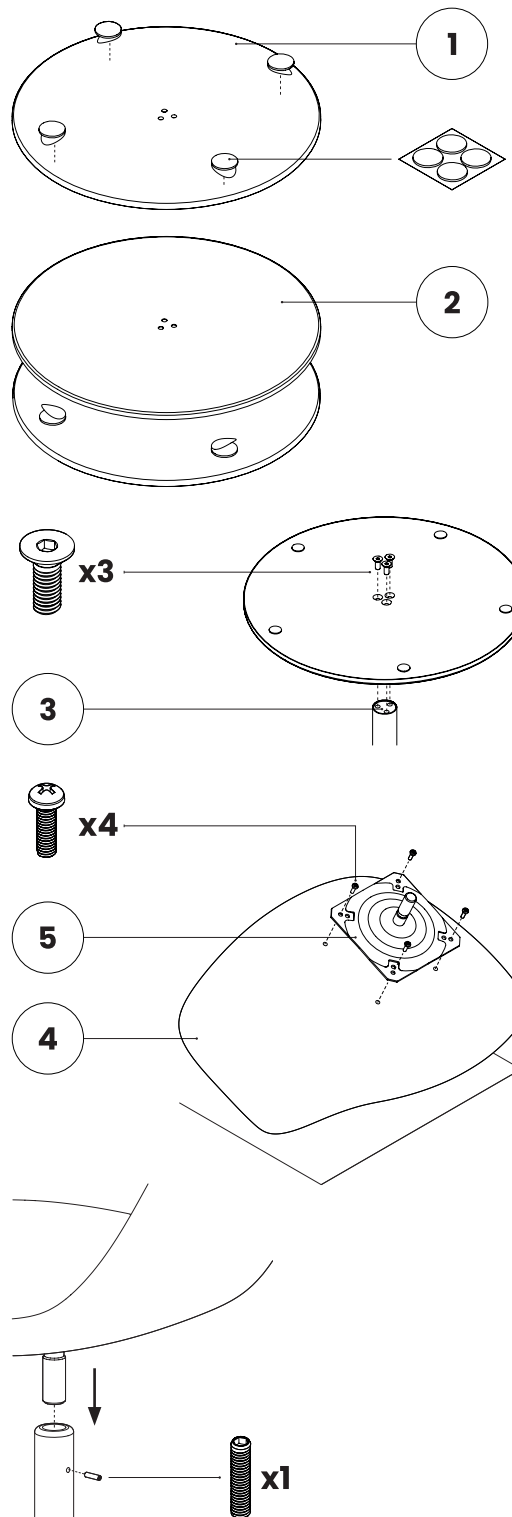

0070243_rev00
info@qeeboo.com - qeeboo.com
Via Stendhal, 35 - Milano (MI) - Italy

Prodotto e distribuito da: QEEBOO MILANO S.r.l.

MADE IN ITALY

qeeboo.com

qeeboo

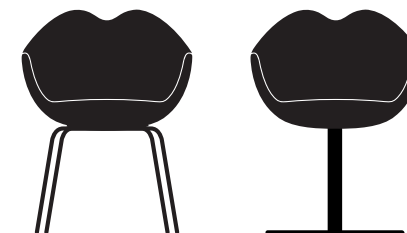

XOXO CHAIR
BY NIKA ZUPANC

(IT) ATTENZIONE: la sicurezza di questo prodotto è garantita con l'uso appropriato di queste istruzioni, pertanto è necessario conservare il QEEBOO MILANO S.r.l non si assume alcuna responsabilità per prodotti modificati senza previa autorizzazione o montati in maniera non corretta. QEEBOO MILANO S.r.l declina ogni responsabilità per danni causati a cose o persone derivanti da un uso non corretto dal prodotto. QEEBOO MILANO S.r.l non potrà procedere alla sostituzione dei propri articoli per difetti di fabbricazione, se non dopo aver accertato la natura del difetto.

(EN) WARNING: The safety of this product is guaranteed by the proper use of these instructions, therefore you must keep them.

QEEBOO MILANO S.r.l accepts no responsibility for products that have been modified without prior authorisation or assembled incorrectly. QEEBOO MILANO S.r.l disclaims any liability for damage caused to property or persons resulting from improper use of the product. QEEBOO MILANO S.r.l will not proceed to the replacement of its articles for manufacturing defects, unless after ascertaining the nature of the defect.

(FR) AVERTISSEMENT : La sécurité de ce produit est garantie par l'utilisation correcte de ces instructions, qui doivent donc être conservées. QEEBOO MILANO S.r.l. décline toute responsabilité pour les produits modifiés sans autorisation préalable ou montés de façon incorrecte. QEEBOO MILANO S.r.l. décline toute responsabilité pour les dommages causés aux biens ou aux personnes à la suite d'une utilisation incorrecte du produit. QEEBOO MILANO S.r.l. ne procédera au remplacement de ses articles pour défaut de fabrication qu'après avoir vérifié la nature du défaut.

(ES) ADVERTENCIA: La seguridad de este producto está garantizada por el uso correcto de estas instrucciones, por lo que debe conservarse. QEEBOO MILANO S.r.l declina toda responsabilidad por productos modificados sin autorización previa o montados incorrectamente. QEEBOO MILANO S.r.l declina toda responsabilidad por daños causados a bienes o personas como consecuencia de un uso inadecuado del producto. QEEBOO MILANO S.r.l no procederá a la sustitución de sus artículos por defectos de fabricación, salvo después de haber comprobado el defecto.

(IT) La presente scheda prodotto ottempera alle disposizioni del D. Lgs n. 206 del 2005 ed il Decreto Ministeriale dell'8 febbraio 1997 n. 101 "regolamento di attuazione",
MODELLO PROTETTO DA REGISTRAZIONE
DI DESIGN COMUNITARIO
AVVERTENZA: EVITARE L'USO IMPROPRIO DEL PRODOTTO. EVITARE I SEGUENTI USI IMPROPRI: salire in piedi sulla seduta, utilizzare il prodotto come scalletta e sedersi sullo schienale

(EN) This product fact sheet complies with the provisions of Legislative Decree no. 206 of 2005 and Ministerial Decree no. 101 of 8 February 1997 "Implementation Regulations".
MODEL PROTECTED BY COMMUNITY DESIGN REGISTRATION

WARNING: AVOID IMPROPER USE OF PRODUCT. DO NOT stand on the seat, use the product as a stooladder and sit on the backrest

(FR) Cette fiche produit est conforme aux dispositions de la loi italienne n°126 du 10 avril 1991 « Normes relatives à l'information des consommateurs » et au décret n°101 du 8 février 1997 « Règlement d'application »
CE MODÈLE FAIT L'OBJET DE LA PROTECTION RÉSERVÉE AUX DESSINS COMMUNAUTAIRES ENREGISTRÉS
AVERTISSEMENT : ÉVITEZ TOUTE UTILISATION INCORRECTE DU PRODUIT: se tenir debout sur le siège, utiliser le produit comme un escabeau et s'asseoir sur le dossier

ADVERTENCIA: EVITE EL USO INCORRECTO DEL PRODUCTO. EVITE EL SIGUIENTE USO INAPROPIADO: ponerse de pie en el asiento, utilizar el producto como escalera y sentarse en el respaldo

(IT) Materiali
 Seduta in poliuretano espanso rivestito in struttura/base in acciaio verniciato a polveri. tessuto o ecopelle.
(EN) Materials
 Polyurethane foam seat covered in fabric or artificial leather.
 Powder-coated steel frame/round base.

(FR) Matériau
 Assise en mousse de polyuréthane recouverte de tissu ou de cuir artificiel.
 Structure/base en acier peint par poudrage.
(ES) Material
 Asiento de espuma de poliuretano recubierto de tela o piel artificial.
 Estructura/ base de acero con recubrimiento de polvo.

(IT) Il packaging è composto da materiali al 100% riciclabili. Per lo smaltimento dell'imballaggio dissassemblare le singole componenti ed attenersi alle specifiche disposizioni del proprio comune per la gestione dei rifiuti.
 (EN) The packaging is made of 100% recyclable materials. When disposing of packaging, please disassemble the single components and follow your local waste management regulations.
 (FR) L'emballage est fait de matériaux 100% recyclables. Lors de la mise au rebut de l'emballage, veuillez démonter les composants individuels et suivre les réglementations locales en matière de gestion des déchets.

(ES) El embalaje está fabricado con materiales 100% reciclables. Al deseschar el embalaje, desmonte los componentes individuales y siga las normas locales de gestión de residuos.



(IT) Manutenzione del prodotto

Rivestimento: Seduta sfoderabile. Verificare il tessuto acquistato e consultare il catalogo tessuti Qeeboo per la pulizia e la manutenzione dello stesso.
Parti in acciaio verniciato: pulire le superfici con un panno morbido umido imbevuto di sapone o detersivi liquidi, meglio se diluiti in acqua.
 Non utilizzare alcol o solventi di alcun tipo. Non utilizzare spugna abrasiva.

(EN) Maintenance instructions

Upholstery: Seat with removable cover. Check the fabric purchased and consult the Qeeboo fabric watch book for care and maintenance.
Painted steel parts: clean surfaces with a soft damp cloth soaked in soap or liquid detergent, preferably diluted in water.
 Do not use alcohol or solvents of any kind. Do not use abrasive sponges.

(ES) Mantenimiento del producto

Tapicería: Asiento con funda extraíble. Compruebe el tejido adquirido y consulte el muestrario de tejidos Qeeboo para su limpieza y mantenimiento.
Piezas de acero pintado: limpie las superficies con un paño suave humedecido en jabón o detergente líquido, preferentemente diluido en agua. No utilice alcohol ni disolventes de ningún tipo. No utilice esponjas abrasivas.