

LAGO

Air_sofa



SCHEDA PRODOTTO
PRODUCT FACT SHEET

Rev. 200822

SCHEDA PRODOTTO

La presente scheda prodotto ottempera alle disposizioni del Decreto Legislativo 6 settembre 2005, n.206 “Codice del Consumo” e al Decreto del 8 febbraio 1997 n.101 “Regolamento d’attuazione”.

COMUNICAZIONE DAL PRODUTTORE ALL'ACQUIRENTE

Installazione

Lago non è responsabile per danni a cose e persone derivanti da una errata installazione. Per il montaggio seguire le apposite “Istruzioni di montaggio”.

Per sganciare le sedute e gli schienali seguire le relative istruzioni all'interno.

Avvertenze ed uso

- divano per interni;
- evitare ogni genere di urto contro le parti in vetro;
- in caso di spostamento, togliere le sedute e le penisole, sollevare il telaio per evitare danni alle parti che appoggiano a terra;
- non sedersi sugli schienali e sui braccioli;
- durante la vita del prodotto è assolutamente normale che le parti imbottite si schiaccino;
- non accatastare parti con ferramenta montata per evitare che si rovinino i rivestimenti;
- evitare di intervenire per manutenzioni su componenti del prodotto e per ogni evenienza contattare il rivenditore;
- eventuale presenza di odori particolari emessi dal prodotto appena tolto dall'imballo non costituisce fonte di pericolo e scompare con l'esposizione in ambiente arieggiato;
- evitare che i piani rimangano a contatto con l'acqua o con altri liquidi anche se per brevi periodi;
- per evitare di compromettere la stabilità del mobile, è vietata la modifica della struttura;
- non esporre al contatto con fonti di calore od oggetti incandescenti.

Istruzioni per la manutenzione e la pulizia

Una corretta manutenzione è importante per preservare la qualità del prodotto, leggere le istruzioni all'interno. (pag. 10).

Smaltimento

Astenersi dalla combustione di qualsiasi parte del mobile.

Al termine del suo utilizzo non disperdere il mobile nell'ambiente, ma differenziare i diversi elementi e contattare l'azienda comunale per lo smaltimento dei rifiuti solidi urbani.

Sostituzioni e completamenti

Diversi lotti produttivi del tessuto possono avere lievi differenze di tonalità, Lago declina ogni responsabilità in caso di differenze tra il campionario e la stoffa di rivestimento, o nel caso siano richiesti completamenti successivamente alla consegna.

Diversi lotti produttivi di verniciatura possono avere differenze di tonalità. Lago declina ogni responsabilità in caso di differenze tra il campionario e il colore laccato del mobile, o nel caso siano richiesti completamenti successivamente alla consegna.

Il legno può subire nel tempo variazioni di colore dovute alla luce e all'invecchiamento del legno stesso. Non si garantisce uniformità di colore e venature nel caso di completamenti e abbinamenti tra diversi prodotti.

PRODUCT FACT SHEET

NOTIFICATION FROM THE MANUFACTURER TO THE PURCHASER

Installation

Lago is not liable for damage to property and injury resulting from improper installation. For installation, follow the relevant "Assembly instructions".

To release the seats and backs, follow the instructions inside.

Instructions and use:

- sofa for interiors;
 - avoid any kind of impact against the glass parts;
 - if moving, remove the seats and peninsulas, lift the frame to avoid damage to the parts that rest on the floor;
 - do not sit on the backs and arms;
 - during the life of the product it is absolutely normal for the upholstered parts to be crushed;
 - do not stack pieces with installed hardware to avoid damaging the coverings;
- avoid doing maintenance on the product components and contact your dealer if needed;
- any presence of particular odours emitted by the product when just removed from the packaging is not a source of danger and disappears with exposure to a well aerated environment;
 - avoid that the tops remain in contact with water or other liquids, even if for short periods;
 - to avoid compromising the stability of the cabinet, do not modify its structure;
 - do not expose to heat or hot objects.
-

Instructions for maintenance and cleaning

Proper maintenance is important to preserve the quality of the product, read the instructions inside. (p. 10).

Disposal

Do not burn any part of the furniture product.

At the end of its life cycle, do not dispose of the furniture in the environment, but separate the various components and contact your municipal solid urban waste disposal firm.

Replacements and completion elements

Different fabric batches may be slightly different in shade, Lago disclaims any responsibilities in case of differences between the sample and the fabric cover, or when additions are requested after delivery.

Different paint batches may be different in shade. Lago disclaims any responsibilities in case of differences between the sample and the lacquered colour of the cabinet, or when additions are requested after delivery.

The wood may be subject to variations in colour over time, due to the ageing of the wood itself. We do not guarantee the colour and grain uniformity in case of add-ons and combinations of different products.

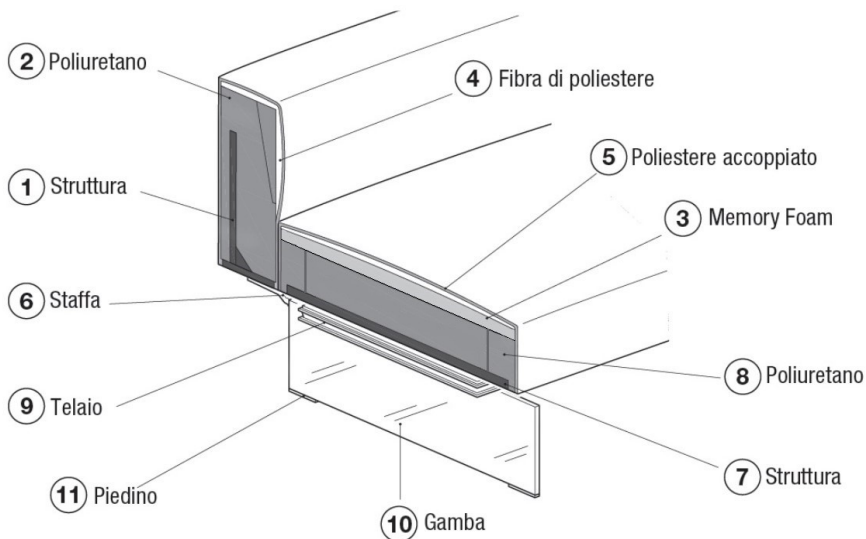

SCHIENALE-BRACCIOLO

Struttura:

- ① multistrato sp. 1,8 cm.

Imbottitura:

- ② poliuretani sagomati a densità differenziate caratterizzati da elevata elasticità, portanza e traspirabilità.
- ④ fibra di poliestere.
- ⑤ fibra di poliestere accoppiato a maglina di nylon.

Staffa schienale:

- ⑥ la staffa e il gancio sono in alluminio anodizzato, il perno è in acciaio e la molla in acciaio inox. Il fissaggio è realizzato con viti in ferro zincato.

SEDUTA

Struttura:

- ⑦ Pannello di particelle di legno a bassa emissione di formaldeide certificato Carb e TSCA title VI. Spessore: 2,2 cm.

Imbottitura:

- ⑧ poliuretani sagomati a densità differenziate caratterizzati da elevata elasticità, portanza e traspirabilità.
- ③ strato sagomato di espanso visco elastico, memory foam, per una elevata accoglienza.
- ④ fibra di poliestere.
- ⑤ fibra di poliestere accoppiato a maglina di nylon.

Fissaggio seduta:

- fermo anteriore e posteriore in nylon.

Air_sofa - INDOOR

BRACCIOLO-LIBRERIA E TAVOLINO

Materiale:

- metallo e polietilene espanso, rivestimento in cotone o pelle o ecopelle. Sfoderabili.

TELAIO

Materiale:

⑨ è costituito da un profilo perimetrale in alluminio anodizzato ed elementi di connessione in ferro verniciato con polveri epossidiche.

GAMBE

Gambe in vetro:

⑩ vetro extrachiario temperato sp. 1,2 cm o in metallo laccato, ⑪ con piedini in metacrilato.

Gambe in acciaio:

Sostegni sagomati in ferro verniciato con polveri epossidiche, finitura metallizzata Titanio o Peltro, Sp. 1,2 cm, con piedini in plastica di protezione per il pavimento.

Montante di giunzione anti-flessione in ferro verniciato con polveri epossidiche, finitura metallizzata Titanio o Peltro,

sezione 5,0 x 5,0 cm, per Divano H.27,6;

sezione 3,0 x 9,0 cm, per Divano H.32,2 – 41,4 – 46,0.

Viti di giunzione in ferro zincato nero.

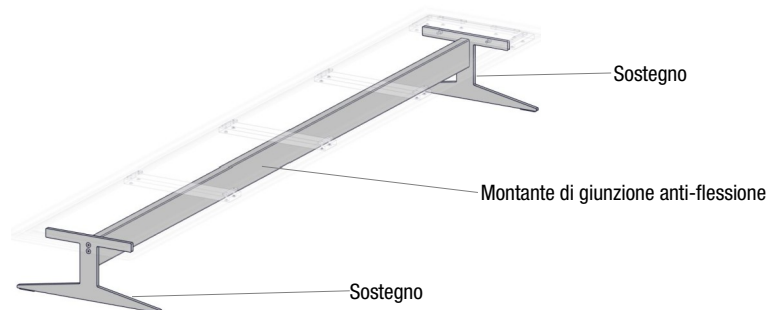

CUSCINI ACCESSORI

Materiale:

- fodera in cotone e imbottitura in misto piuma o in fibra anallergica traspirante.

PORTAOGGETTI

Materiale:

- metallo laccato.

TAVOLINI

Gambe: vetro extrachiario temperato sp. 1,2 cm, piedini in metacrilato e supporti in metallo.

Laccato: piano realizzato con pannello di particelle di legno nobilitato melaminico a bassa emissione di formaldeide certificato Carb e TSCA title VI, bordi in PE sp. 0,6 mm, laccatura con vernici all'acqua effetto gofrato fine 10 gloss.

Wildwood: Scatolato sp. 8 cm realizzato con pannelli sp.1,8 cm e un telaio interno in legno, i pannelli hanno un supporto in listellare e uno strato di rovere sp. 0,4 cm, giuntati con un effetto di doghe irregolari a correre. Le teste rientranti con i piani inclinati possono avere il fondo in legno con venatura di testa o metacrilato laccato sp. 0,3 cm.

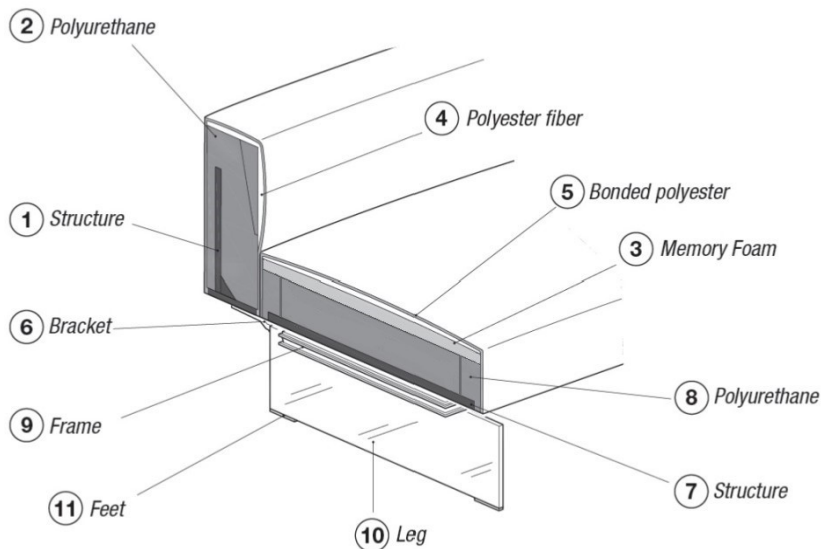

BACKREST-ARMREST

Structure:

- ① multi-ply, thickness 1.8 cm.

Upholstery composed of:

- ② different density shaped polyurethane layers characterized by high elasticity, bearing capacity, and breathability.
- ④ polyester fiber.
- ⑤ polyester fiber coupled with nylon jersey.

Back bracket:

- ⑥ the bracket and hook are made of anodised aluminium; the pin is steel and the spring steel stainless. Mounting using galvanised iron screws.

SEAT

Structure:

- ⑦ panel made of class Carb and TSCA title VI (low formaldehyde) wood particleboard, thickness 2.2 cm.

Upholstery composed of:

- ⑧ different density shaped polyurethane layers characterized by high elasticity, bearing capacity, and breathability.
- ③ shaped layer of memory foam, for a high reception.
- ④ polyester fiber.
- ⑤ polyester fiber coupled with nylon jersey.

Seat attachment:

- nylon front and rear attachment.

Air_sofa - INDOOR

ARMREST-BOOKSHELF AND SMALL TABLE

Material:

- metal and polyethylene foam covered with cotton, leather or eco-leather. Removables.

FRAME

Material:

⑨ it consists of a perimeter profile made of anodised aluminium and connecting elements in iron painted with epoxy powder.

LEGS

Glass legs:

⑩ extra-clear tempered glass or lacquered HPL, thickness 1.2 cm, ⑪ with methacrylate feet.

Steel legs:

Shaped supports in epoxy painted iron, Titanium or Pewter metallic finish, 1.2 cm thick, with protective plastic feet for the floor.

Anti-bending steel junction in iron painted with epoxy powders, Titanium or Pewter metallic finish,

section 5.0 x 5.0 cm, for Sofa H.27.6;

section 3.0 x 9.0 cm, for Sofa H.32.2 - 41.4 - 46.0.

Screws in black galvanized iron.

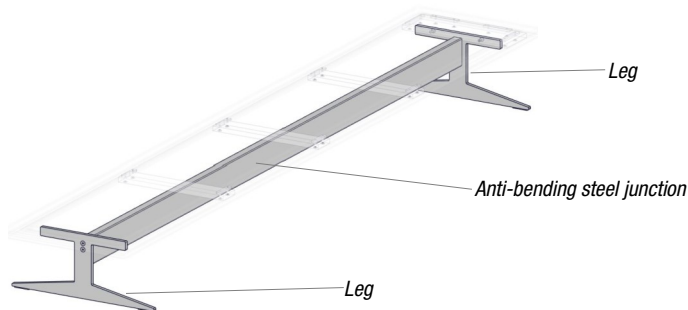

THROW CUSHIONS

Material:

- cotton fabric cover and mixed feather padding or hypoallergenic breathable fibre.

OBJECT HOLDER

Material:

- lacquered metal.

SMALL TABLES

Legs: extra clear tempered glass, thickness 1.2 cm, methacrylate feet and metal supports.

Lacquered: chipboard panel, with low formaldehyde emission (Carb and TSCA title VI class), covered by melamine papers, edged in PE with thickness 0,6 mm. Lacquered with water-based paints (10-gloss thin goffered effect).

Wildwood: 8 cm th. wood hollow box created with 1,8 cm th. panels and an internal wooden frame; the panels have a slatted support and a 0.4 cm th. layer of oak, joined with an effect of irregular running slats. The retracting heads may have a wood end finish, grained on top, or a 0,3 cm th. lacquered methacrylate strip.

Air_sofa - OUTDOOR

Air_sofa nella versione outdoor è stato pensato per non rinunciare al comfort ed al design del prodotto da interni, del quale mantiene la modularità e le caratteristiche costruttive. Impiega un tessuto tecnico che offre elevate prestazioni senza rinunciare alla morbidezza superficiale, ha elevata resistenza ai raggi solari ed è, allo stesso tempo, idrorepellente e traspirante, inoltre è particolarmente resistente alle macchie e facile da pulire.

La versione outdoor non teme l'umidità e una leggera pioggia ma è destinata ad un uso sotto veranda.

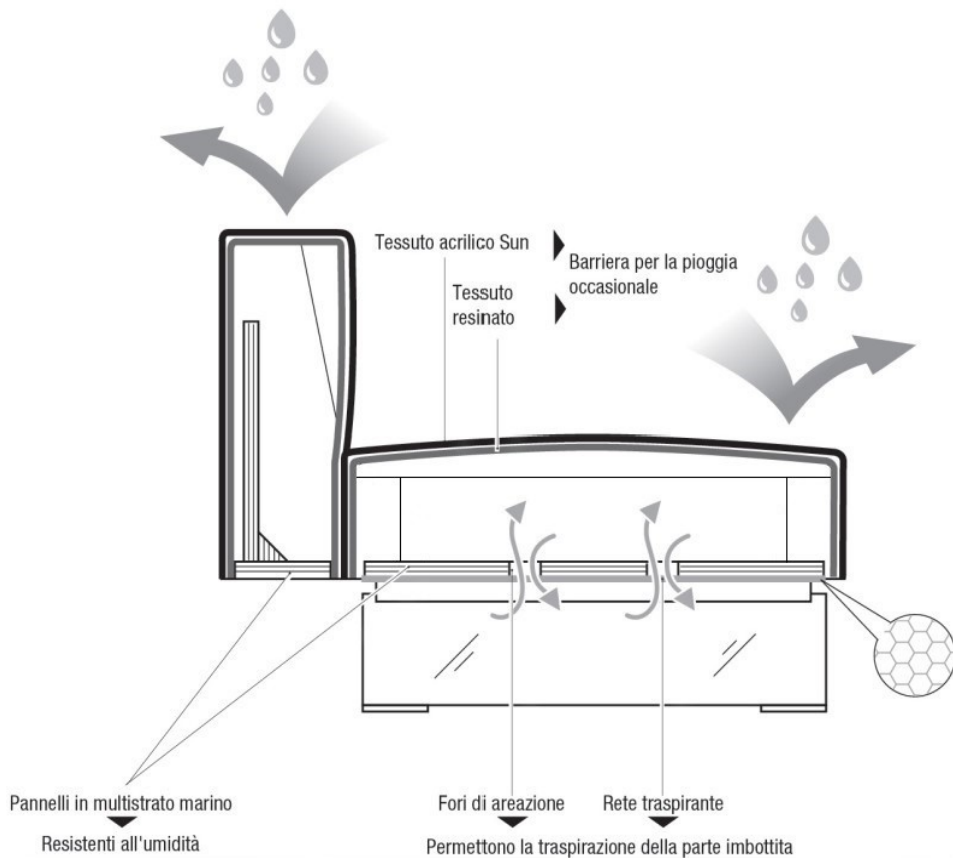

SCHIENALE-BRACCIOLO E SEDUTA

Struttura:

- multistrato sp. 2,2 cm.

Imbottitura:

- espansi realizzati come la versione standard, con l'aggiunta di un rivestimento in tessuto resinato.

CUSCINI ACCESSORI

Materiale:

- fodera in cotone e imbottitura in fibra anallergica traspirante.

Air_sofa - OUTDOOR

The outdoor version of the Air_sofa was designed to not give up the comfort and design of the indoor product, which maintains its modularity and construction characteristics. It uses a technical material that offers higher performances without renouncing the soft surface, it has a higher resistance to solar rays, it is water-repellent and breathable. Besides, it is particularly resistant to stains and easy to clean.

The outdoor version is not affected by humidity and light rain but it should only be used under verandas.

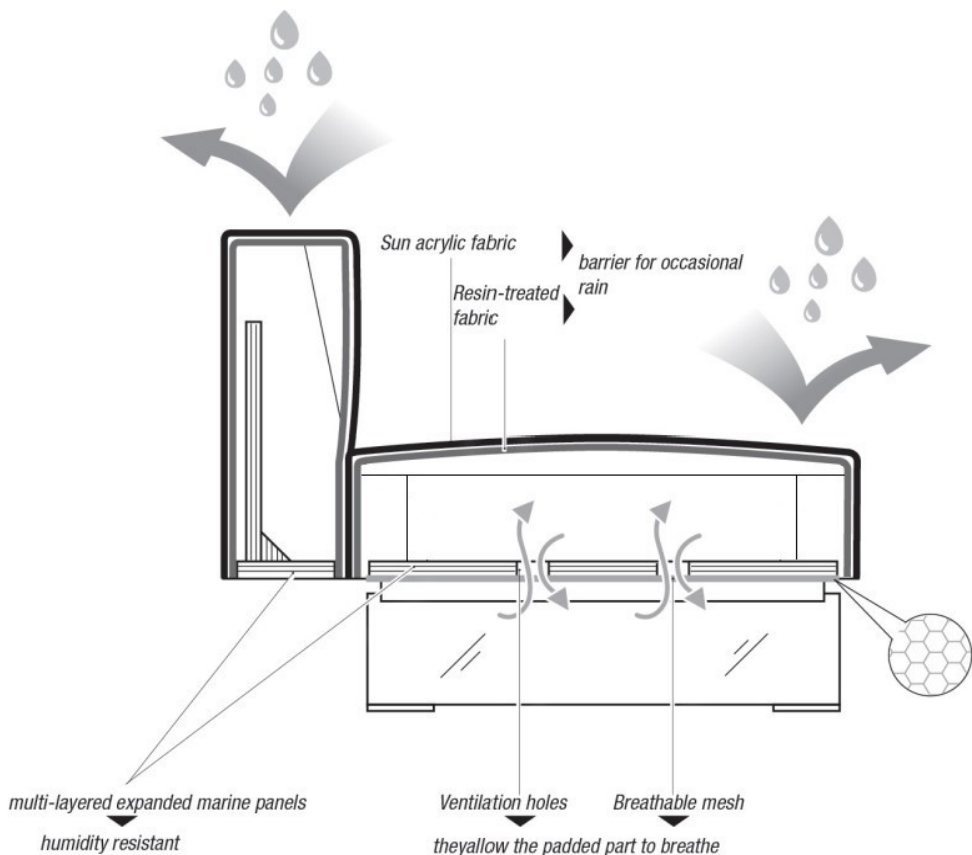

BACKREST-ARMREST AND SEAT

Structure:

- multi-ply, thickness 2.2 cm.

Upholstery composed of:

- foams are made as the standard version, with the addition of a resin-treated fabric covering.

THROW CUSHIONS

Material:

- the lining is made with cotton and the padding is made with hypoallergenic breathable fibre.

PULIZIA E MANUTENZIONE / CLEANING AND MAINTENANCE

COTONE ECOLOGICO ECOLOGICAL COTTON

78% cotone, 22% poliestere misto rigenerato proveniente dal riciclo delle bottiglie di plastica (PET). Sfoderabile.
78% cotton, 22% mixed polyester regenerated from recycled plastic bottles (PET). Removable.

CARATTERISTICHE / FEATURES	VALORI / VALUES	STANDARDS
Martindale	60.000 cicli / cycles	ISO 12947-2
Pilling	3-4	ISO 12945-2
Solidità colore UV / Colour fastness to UV rays	4-5	ISO 105 B02
Peso gr/m ² / Weight gr/m ²	400	

ATTENZIONE: Rivolgersi sempre ad aziende di pulizia tessili specializzate. Lavare ad acqua a temperatura indicata per non rovinare il tessuto.
WARNING: Always consult specialized textile cleaning companies. Wash in water at the indicated temperature not to damage the fabric.



Lavaggio in acqua a 30°C con ciclo molto delicato
Wash at 30°C on a very delicate cycle



Non candeggiare
Do not bleach



Non asciugare in tamburo
Do not dry in the dryer



Stiratura possibile a temperatura media (max 150°C)
Iron at a medium temperature (max. 150°C)



Lavaggio delicato a secco in percloroetilene e/o idrocarburi.
Smacchiatori commerciali su una base di solventi possono essere utilizzati con alcune restrizioni.
Delicate dry wash with perchlorethylene and/or hydrocarbons.
Commercial stain removers on a solvent base may be used with some restrictions.

DARWIN

58% viscosa, 31% cotone e 11% lino. Sfoderabile.
58% viscose, 31% cotton e 11% linen. Removable.

CARATTERISTICHE / FEATURES	VALORI / VALUES	STANDARDS
Martindale	30.000 cicli / cycles	ISO 12947-2
Solidità colore UV / Colour fastness to UV rays	4-5	ISO 105 B02
Peso gr/m ² / Weight gr/m ²	800	

ATTENZIONE: Rivolgersi sempre ad aziende di pulizia tessili specializzate.
WARNING: Always consult specialized textile cleaning companies.



Non lavabile in acqua
Do not wash in water



Non candeggiare
Do not bleach



Non asciugare in tamburo
Do not dry in the dryer



Stiratura possibile a temperatura bassa (max 110°C)
Iron at a low temperature (max 110°C)



Lavaggio delicato a secco in percloroetilene e/o idrocarburi.
Smacchiatori commerciali su una base di solventi possono essere utilizzati con alcune restrizioni.
Delicate dry wash with perchlorethylene and/or hydrocarbons.
Commercial stain removers on a solvent base may be used with some restrictions.

PULIZIA E MANUTENZIONE / CLEANING AND MAINTENANCE

ECOPELLE BLOOM

BLOOM FAUX LEATHER

85% PVC, 15% Poliuretano. Sfoderabile.

85% PVC, 15% Polyurethane. Removable.

CARATTERISTICHE / FEATURES	VALORI / VALUES	STANDARDS
Resistenza all'abrasione / <i>Abrasion resistance</i>	50.000 cicli / <i>cycles</i>	UNI EN ISO 12947-2
Solidità colori allo sfregamento a secco / <i>Colour fastness to dry rubbing</i>	4/5 Scala dei grigi / <i>Grey scale</i>	UNI EN ISO 105-X12
Solidità colori allo sfregamento umido / <i>Colour fastness to wet rubbing</i>	4/5 Scala dei grigi / <i>Grey scale</i>	UNI EN ISO 105-X12
Scala colori alla luce / <i>Colour fastness to light (Xenotest)</i>	6 – Scala dei blue / <i>Blue scale</i>	UNI EN ISO 105-B02
Adesione / <i>Adhesion</i>	Long. 65 N / 50 mm Trasv. 55 N / 50 mm	UNI 2411
Allungamento a rottura / <i>Elongation at break</i>	Long. 113 % Trasv. 85%	UNI EN ISO 1421
Resistenza alla lacerazione / <i>Tear strenght</i>	Long. 100 N Trasv. 127 N	UNI 4818-9
Peso del tessuto / <i>Weight of fabric</i>	550 g/m ²	

LAVAGGIO - Spolverare delicatamente e in caso di macchie lievi passare la superficie con un panno umido o con una soluzione di detergente neutro, risciacquando con acqua, senza strizzare. Lasciare asciugare al rovescio evitando l'esposizione diretta alla luce del sole. Stirare al rovescio a bassa temperatura.

Per le macchie localizzate e più ostinate (olio, grasso, cosmetici, inchiostro, caffè, liquori, chewing-gum ecc.) si consiglia di seguire le seguenti istruzioni: Disciogliere tempestivamente la macchia con alcol etilico diluito (liquido incolore) in acqua al 20%, tamponare e trattare successivamente con una soluzione di detergente neutro, risciacquare bene.

AVVERTENZE GENERALI - I colori chiari, non devono essere messi a contatto con tessuti e capi d'abbigliamento trattati con coloranti non fissati, o con scarse solidità di tintura, onde evitare macchie ed aloni di coloranti di cui non possiamo garantire la pulitura.

WASHING - *Dust gently and in case of light stains pass the surface with a damp cloth or a neutral detergent, rinse with water without squeezing. Let the fabric dry inside out avoiding direct exposure to the sunlight. Iron to the reverse at low temperature.*

The following instructions are recommended for small located and more obstinate stains (oil, fat, cosmetics, ink, coffee, liquor, chewing-gum etc.): Dissolve immediately with clear ethylic alcohol diluted in water to 20%, dab and then treat with a neutral detergent solution. Rinse abundantly.

GENERAL WARNINGS — *To avoid permanent stains, the lighter colours of the article should not be brought into contact with textiles and clothing coloured with unfixed dyes. We cannot guarantee the ability to remove unknown dyes from light coloured product.*

ATTENZIONE: Rivolgersi sempre ad aziende di pulizia tessili specializzate. Lavare ad acqua a temperatura indicata per non rovinare il tessuto.

WARNING: Always consult specialized textile cleaning companies. Wash in water at the indicated temperature not to damage the fabric.



Lavare a mano
Hand wash



Non candeggiare
Do not bleach



Stiratura possibile a temperatura bassa (max 110°C)
Iron at a low temperature (max 110°C)



Non lavare a secco
Do not dry clean



Non asciugare in tamburo
Do not dry in the dryer



Lasciare in orizzontale per asciugatura
Let horizontal for drying

PULIZIA E MANUTENZIONE / CLEANING AND MAINTENANCE

SUN (OUTDOOR)

100% acrilico idrorepellente, colorato in massa. Sfoderabile.

100% water-repellent acrylic, batch-dyed. Removable.

CARATTERISTICHE / FEATURES	VALORI / VALUES		STANDARDS
	Ordito / Warp	Trama / Weft	
Resistenza al fuoco / Fire resistance	Classe / Class 1		U.F.A.C.
Martindale	10.000 cicli / cycles		ISO 12947-2
Colonna d'acqua / Water column	90 mm		ISO 811
Stabilità al lavaggio (40°C) / Stability to washing (40°C)	-1,5%	-1%	ISO 5077
Solidità colore UV / Colour fastness to UV rays	7-8		ISO 105 B02
Solidità colore esposizione ambientale Colour fastness to environmental exposure	7-8		ISO 105 B04
Solidità colore lavaggio (40°C) Colour fastness to washing (40°C)	5		ISO 105 C06
Solidità colore abrasione a secco / Colour fastness to dry abrasion	5		ISO 105X12
Solidità colore a umido / Colour fastness to wet	5		ISO 105X12
Peso gr/m ² / Weight gr/m ²	280		



Lavaggio in acqua a 40°C con ciclo delicato
Wash in water at 40°C with gentle cycle



Candeggio possibile con ipoclorito (candeggina)
Bleach with hypochlorite (bleach)



Non asciugare in tamburo
Do not dry in the dryer



Stiratura possibile a temperatura bassa (max 110°C)
Iron at a low temperature (max 110°C)



Non lavare a secco
Do not dry clean

PULIZIA E MANUTENZIONE / CLEANING AND MAINTENANCE

LUCERNA CS

100% Trevira CS. Sfoderabile.

100% Trevira CS. Removable.

CARATTERISTICHE / FEATURES		VALORI / VALUES		STANDARDS
		Ordito / Warp	Trama / Weft	
Resistenza a trazione / <i>Tensile strength</i>		1400 N	500 N	EN ISO 13934-1
Allungamento a rottura / <i>elongation at break</i>		41 %	29 %	
Resistenza alla lacerazione / <i>Tear resistance</i>		117 N	94 N	EN ISO 13937-3
Tenuta alla cucitura / <i>Stitchingintura in filo</i>	6 mm	> 200 N	> 200 N	Pr EN ISO 13936-2
Abrasiono Martindale / <i>Abrasion (Martindale method)</i>		Aspetto a 3.000 cicli – Grado: 4 <i>Appearance at 3.000 cycles – Grade: 4</i>		EN ISO 12947-2
Risultato finale complessivo / <i>Overall final result</i>		N° cicli / <i>Cycles n°: 40.000</i>		
Pilling		a 2.000 cicli – Grado: 3/4 a 5.000 cicli – Grado: 3/4 <i>at 2.000 cycles – Grade: 3/4</i> <i>at 5.000 cycles – Grade: 3/4</i>		EN ISO 12945-2
Ritiri al lavaggio in acqua / <i>Shrinkage after washing in water</i>		-1%	-2%	/
Tintura / <i>Dyeing</i>		In filo / <i>yarn dyeing</i>		/
Peso del tessuto / <i>Weight of fabric</i>	+/- 5%	550 g/m ²		770 g/ml
Tessitura / <i>Weaving</i>		Jacquard		/

Smacchiatura con trielina o con detergenti a secco tipo spray.

Staining with trichlorethylene or with dry cleaning spray type.

ATTENZIONE: Rivolgersi sempre ad aziende di pulizia tessili specializzate. Lavare ad acqua a temperatura indicata per non rovinare il tessuto.

WARNING: Always consult specialized textile cleaning companies. Wash in water at the indicated temperature not to damage the fabric.



Lavaggio in acqua a 40°C con cicolo delicato
Wash in water at 40°C with gentle cycle



Non candeggiare
Do not bleach



Stiratura possibile a temperatura bassa (max 110°C)
Iron at a low temperature (max 110°C)



Lavaggio delicato a secco in percloroetilene e/o idrocarburi.
Smacchiatori commerciali su una base di solventi possono essere utilizzati con alcune restrizioni.
Delicate dry wash with perchlorethylene and/or hydrocarbons.
Commercial stain removers on a solvent base may be used with some restrictions.



Non asciugare in tamburo
Do not dry in the dryer

PULIZIA E MANUTENZIONE / CLEANING AND MAINTENANCE

LUNA Z

100% Trevira CS. Sfoderabile.

100% Trevira CS. Removable.

CARATTERISTICHE / FEATURES		VALORI / VALUES		STANDARDS
		Ordito / Warp	Trama / Weft	
Resistenza a trazione / <i>Tensile strength</i>		1692 N	960 N	EN ISO 13934-1
Allungamento a rottura / <i>elongation at break</i>		50 %	24 %	
Resistenza alla lacerazione / <i>Tear resistance</i>		71 N	31 N	EN ISO 13937-3
Tenuta alla cucitura / <i>Stitchingintura in filo</i>	6 mm	> 200 N	> 200 N	UNI 9743
Abrasiono Martindale / <i>Abrasion (Martindale method)</i>		Aspetto a 3.000 cicli – Grado: 5 <i>Appearance at 3.000 cycles – Grade: 5</i>		EN ISO 12947-2
Risultato finale complessivo / <i>Overall final result</i>		N° cicli / <i>Cycles n°</i> : 190.000		
Pilling		/		EN ISO 12947-2
Ritiri al lavaggio a umido / <i>Shrinkage after damp cleaning</i>		+/-2%	+/-2%	/
Tintura / <i>Dyeing</i>		In pezza / <i>piece dyeing</i>		/
Degradazione della tinta / <i>Dye degradation</i>		Grado / <i>Grade</i> : 4		/
Peso del tessuto / <i>Weight of fabric</i>	+/- 5%	470 g/m ²		650 g/ml
Tessitura / <i>Weaving</i>		Velluto tradizionale / <i>Traditional velvet</i>		/

Smacchiatura con trielina o con detergenti a secco tipo spray.

Staining with trichlorethylene or with dry cleaning spray type.

ATTENZIONE: Rivolgersi sempre ad aziende di pulizia tessili specializzate. Lavare ad acqua a temperatura indicata per non rovinare il tessuto.
WARNING: Always consult specialized textile cleaning companies. Wash in water at the indicated temperature not to damage the fabric.



Lavaggio in acqua a 30°C con ciclo normale
Wash in water at 30°C with normal cycle



Non candeggiare
Do not bleach



Stiratura possibile a temperatura bassa (max 110°C)
Iron at a low temperature (max 110°C)



Lavaggio delicato a secco in percloroetilene e/o idrocarburi.
Smacchiatori commerciali su una base di solventi possono essere utilizzati con alcune restrizioni.
*Delicate dry wash with perchlorethylene and/or hydrocarbons.
Commercial stain removers on a solvent base may be used with some restrictions.*



Non asciugare in tamburo
Do not dry in the dryer

PULIZIA E MANUTENZIONE / CLEANING AND MAINTENANCE

SOLE CS

100% Trevira CS. Sfoderabile.

100% Trevira CS. Removable.

CARATTERISTICHE / FEATURES		VALORI / VALUES		STANDARDS
		Ordito / Warp	Trama / Weft	
Resistenza a trazione / <i>Tensile strength</i>		1986 N	2007 N	EN ISO 13934-1
Allungamento a rottura / <i>elongation at break</i>		34,5 %	43 %	
Resistenza alla lacerazione / <i>Tear resistance</i>		196 N	201 N	EN ISO 13937-3
Tenuta alla cucitura / <i>Stitchingtintura in filo</i>	3 mm	162 N	157 N	UNI 9743
Abrasione Martindale / <i>Abrasion (Martindale method)</i>		Aspetto a 3.000 cicli – Grado: 4 <i>Appearance at 3.000 cycles – Grade: 4</i>		EN ISO 12947-2
Risultato finale complessivo / <i>Overall final result</i>		N° cicli / <i>Cycles n°</i> : > 50.000		
Pilling		a 2.000 cicli – Grado: 5 a 5.000 cicli – Grado: 5 <i>at 2.000 cycles – Grade: 5</i> <i>at 5.000 cycles – Grade: 5</i>		EN ISO 12945-2
Ritiri al lavaggio a umido / <i>Shrinkage after damp cleaning</i>		-2%	-2,5%	/
Tintura / <i>Dyeing</i>		In pezza / <i>piece dyeing</i>		/
Degradazione della tinta / <i>Dye degradation</i>		Grado / <i>Grade</i> : 4		/
Peso del tessuto / <i>Weight of fabric</i>	+/- 5%	525 g/m ²		735 g/ml
Tessitura / <i>Weaving</i>		Tessitura piana / <i>Flat woven</i>		/

Smacchiatura con detergenti a secco tipo spray.

Staining with dry cleaning spray type.

ATTENZIONE: Rivolgersi sempre ad aziende di pulizia tessili specializzate. Lavare ad acqua a temperatura indicata per non rovinare il tessuto.
WARNING: Always consult specialized textile cleaning companies. Wash in water at the indicated temperature not to damage the fabric.



Lavaggio in acqua a 40°C con ciclo normale
Wash in water at 40°C with normal cycle



Non candeggiare
Do not bleach



Stiratura possibile a temperatura bassa (max 110°C)
Iron at a low temperature (max 110°C)



Lavaggio delicato a secco in percloroetilene e/o idrocarburi.
Smacchiatori commerciali su una base di solventi possono essere utilizzati con alcune restrizioni.
Delicate dry wash with perchlorethylene and/or hydrocarbons.
Commercial stain removers on a solvent base may be used with some restrictions.



Non asciugare in tamburo
Do not dry in the dryer

PULIZIA E MANUTENZIONE / CLEANING AND MAINTENANCE

AXUM

57% acetato, 37% poliestere testurizzato, 6% viscosa. Sfoderabile
 57% acetate, 37% polyester texturized sewing, 6% viscose. Removable.

CARATTERISTICHE / FEATURES	VALORI / VALUES	STANDARDS
Variatione dimensionale ai lavaggi / Dimensional stability		
Lavaggio a secco / Dry cleaning	Ordito / Warp: -1,5% Trama / Weft: -1,5%	UNI EN ISO 3175
Solidità del colore / Colour Fastness		
Solidità allo sfregamento Secco / Dry rubbing	4	UNI EN ISO 105 X 12
Solidità allo sfregamento umido / Wet rubbing	3 / 4	UNI EN ISO 105 X 12
Solidità colori alla luce / Lightfastness	4 / 5	ISO 105 B 02
Caratteristiche fisico – meccaniche / Technical Characteristic		
Pilling	4 / 5	ISO 12945-2:2000
Resistenza alla lacerazione / Tear Streght	Ordito / Warp: 165 N Trama / Weft: 202 N	UNI EN ISO 13937-3:2000
Resistenza alla trazione / Tensile Streght	Ordito / Warp: 1538 N Trama / Weft: 1493 N	UNI EN ISO 13934-1
Resistenza delle cuciture / Seam Slippage	Ordito / Warp: 2,5 mm Trama / Weft: 2,6 mm	UNI EN ISO 13936-2
Resistenza del tessuto alla abrasione / Martindale	23.000, Punto finale a sfregamenti 23.000, End point at rubs	ISO 12947-2
Resistenza al fuoco / Flame Retardant – BS 5852		
Test della sigaretta, (Programma 4, Parte 1) / Cigarette Test, (Schedule 4 Part 1)	Passa / Pass	BS 5852
Fiamma di butano (Programma 5 Parte 1) / Butane Flame (Schedule 5 Part 1)	Non passa / Does not pass	BS 5852
Bollettino tecnico della California 117: 2013+2015, (Sezione 1) / California Technical Bulletin 117: 2013+2015, (Section 1)	Passa / Pass	BS 5852
Crib 5 – BS 5852 – Source 5	Non passa / Does not pass	BS 5852
Peso gr/m ² / Weight gr/m ²	920 g / mtl	
Codice Nomenclatura / Tariff Code	54079300	

ATTENZIONE: Rivolgersi sempre ad aziende di pulizia tessili specializzate.

WARNING: Always consult specialized textile cleaning companies.



Non lavabile in acqua
Do not wash in water



Non candeggiare
Do not bleach



Non asciugare in tamburo
Do not dry in the dryer



Stiratura possibile a temperatura bassa (max 110°C)
Iron at a low temperature (max 110°C)



Lavaggio normale a secco in percloroetilene e/o idrocarburi
Normal dry cleaning using perchloroethylene and/or hydrocarbon

Differenze di tonalità, altezza pelo, pesi, ecc.. sono inevitabili in quanto dovute all'artigianalità della lavorazione.

Non costituiscono difetto, ma sono ulteriore indice della qualità artigianale del prodotto.

Differences in colour shade, pile width, weight, ecc.. are inevitable as they are due to artisanal process of creation.

They are not to be considered ad a defect, but they are further proof of the artisanal quality of the product.

PULIZIA E MANUTENZIONE / CLEANING AND MAINTENANCE

BARKLEY

Pelo: 20% lino, 80% poliestere; Fondo: 100% Poliestere. Sfoderabile.
Fur: 20% linen, 80% polyester; Bottom: 100% polyester. Removable.

CARATTERISTICHE / FEATURES	VALORI / VALUES	STANDARDS
Variatione dimensionale ai lavaggi / Dimensional stability		
Lavaggio a secco / Dry cleaning	Ordito / Warp: -1,0% Trama / Weft: +1,0%	UNI EN ISO 3175
Lavaggio a macchina 30° / Machine washing 30°	Ordito / Warp: -1,5% Trama / Weft: -0,5%	UNI EN 26330 8 A
Solidità del colore / Colour Fastness		
Solidità allo sfregamento Secco / Dry rubbing	3 / 4	UNI EN ISO 105 X 12
Solidità allo sfregamento umido / Wet rubbing	4	UNI EN ISO 105 X 12
Solidità colori alla luce / Lightfastness	6	ISO 105 B 02
Caratteristiche fisico – meccaniche / Technical Characteristic		
Pilling	3000 cicli: 4 / 3000 cycles: 4	ISO 12945-2
Resistenza alla lacerazione / Tear Strengh	Ordito / Warp: 66 N Trama / Weft: 47 N	ISO 13937-3
Resistenza alla trazione / Tensile Strengh	Ordito / Warp: 1404 N Trama / Weft: 944 N	ISO 13934-2
Resistenza delle cuciture / Seam Slippage	Ordito / Warp: 2,6 mm Trama / Weft: 2,8 mm	ISO 13936-2
Resistenza del tessuto alla abrasione / Martindale	97.000, Punto finale a sfregamenti 97.000, End point at rubs	ISO 12947-2
Resistenza al fuoco / Flame Retardant - BS5852		
Test della sigaretta, (Programma 4, Parte 1) / Cigarette Test, (Schedule 4 Part 1)	Passa / Pass	BS 5852
Fiamma di butano (Programma 5 Parte 1) / Butane Flame (Schedule 5 Part 1)	Non passa / Does not pass	BS 5852
Bollettino tecnico della California 117: 2013+2015, (Sezione 1) / California Technical Bulletin 117: 2013+2015, (Section 1)	Passa / Pass	BS 5852
Peso gr/m ² / Weight gr/m ²	610 g / mtl	
Codice Nomenclatura / Tariff Code	54079300	

ATTENZIONE: Rivolgersi sempre ad aziende di pulizia tessili specializzate.
WARNING: Always consult specialized textile cleaning companies.



Lavare a mano
Hand wash



Non candeggiare
Do not bleach



Non asciugare in tamburo
Do not dry in the dryer



Stiratura possibile a temperatura bassa (max 110°C)
Iron at a low temperature (max 110°C)



Lavaggio normale a secco in percloroetilene e/o idrocarburi
Normal dry cleaning using perchloroethylene and/or hydrocarbon

Differenze di tonalità, altezza pelo, pesi, ecc.. sono inevitabili in quanto dovute all'artigianalità della lavorazione.
Non costituiscono difetto, ma sono ulteriore indice della qualità artigianale del prodotto.
Differences in colour shade, pile width, weight, ecc.. are inevitable as they are due to artisanal process of creation.
They are not to be considered ad a defect, but they are further proof of the artisanal quality of the product.

PULIZIA E MANUTENZIONE / CLEANING AND MAINTENANCE

FRANCIS

30% viscosa, 20% poliestere, 20% acetato, 15% cotone, 15% lino. Rimovibile.

30% viscose, 20% polyester, 20% acetate, 15% cotton, 15% linen. Removable.

CARATTERISTICHE / FEATURES	VALORI / VALUES	STANDARDS
Martindale	24.000 cicli / cycles	ISO 12947-2
Pilling	3-4	ISO 12945-2
Solidità colore UV / Colour fastness to UV rays	4	ISO 105 B02
Peso gr/m ² / Weight gr/m ²	522	

ATTENZIONE: Rivolgersi sempre ad aziende di pulizia tessili specializzate. Lavare ad acqua a temperatura indicata per non rovinare il tessuto.
WARNING: Always consult specialized textile cleaning companies. Wash in water at the indicated temperature not to damage the fabric.



Lavaggio in acqua a 30°C con ciclo molto delicato
Wash at 30°C on a very delicate cycle



Non candeggiare
Do not bleach



Non asciugare in tamburo
Do not dry in the dryer



Stiratura possibile a temperatura media (max 150°C)
Iron at a medium temperature (max. 150°C)



Lavaggio delicato a secco in percloroetilene e/o idrocarburi.
Smacchiatori commerciali su una base di solventi possono essere utilizzati con alcune restrizioni.
Delicate dry wash with perchlorethylene and/or hydrocarbons.
Commercial stain removers on a solvent base may be used with some restrictions.

RICO

56% cotone, 30% viscosa, 14% lino. Sfoderabile.

56% cotton, 30% viscose, 14% linen. Removable.

CARATTERISTICHE / FEATURES	VALORI / VALUES	STANDARDS
Martindale	36.000 cicli / cycles	ISO 12947-2
Pilling	3-4	ISO 12945-2
Solidità colore UV / Colour fastness to UV rays	4-5	ISO 105 B02
Peso gr/m ² / Weight gr/m ²	643	

ATTENZIONE: Rivolgersi sempre ad aziende di pulizia tessili specializzate.

WARNING: Always consult specialized textile cleaning companies.



Non lavabile in acqua
Do not wash in water



Non candeggiare
Do not bleach



Non asciugare in tamburo
Do not dry in the dryer



Stiratura possibile a temperatura bassa (max 110°C)
Iron at a low temperature (max 110°C)



Lavaggio delicato a secco in percloroetilene e/o idrocarburi.
Smacchiatori commerciali su una base di solventi possono essere utilizzati con alcune restrizioni.
Delicate dry wash with perchlorethylene and/or hydrocarbons.
Commercial stain removers on a solvent base may be used with some restrictions.

PELLE PANAMA PANAMA LEATHER

pelle bovina, sp. 1/1,2 mm. Sfoderabile.
cowhide, th. 1/1.2 mm. Removable.

CARATTERISTICHE FEATURES	VALORI VALUES	STANDARDS
Resistenza alla lacerazione <i>Resistance to tear</i>	≥20 N	ISO 3377-1
Solidità colore allo strofinio <i>Colour fastness to rubbing</i>	≥4	ISO 11640
Solidità colore UV <i>Colour fastness to UV rays</i>	≥6	ISO 105 B02

Per la normale pulizia spolverare con un panno morbido e asciutto. Eventuali macchie si possono eliminare usando un panno inumidito con acqua e sapone neutro o con prodotti delicati quale latte detergente. Tenere il manufatto lontano da fonti dirette di luce o calore.
For normal cleaning dust with a soft, dry cloth. Stains can be removed using a cloth dampened with water and mild soap or delicate products such as cleansing milk. Keep the product away from direct sources of heat or light.

TESSUTO STRATUS 01, 02, 03 STRATUS FABRIC 01, 02, 03

100% poliestere misto rigenerato. Tessuto ottenuto con fibre riciclabili. Sfoderabile.
100% mixed regenerated polyester. Fabric made with recycled fibres. Removable.

CARATTERISTICHE / FEATURES	VALORI / VALUES	STANDARDS
Martindale	15.000 cicli / <i>cycles</i>	ISO 12947-2
Pilling	4	ISO 12945-2
Solidità colore UV / <i>Colour fastness to UV rays</i>	6	ISO 105 B02
Peso gr/m ² / <i>Weight gr/m²</i>	250	

ATTENZIONE: Rivolgersi sempre ad aziende di pulizia tessili specializzate. Lavare ad acqua a temperatura indicata per non rovinare il tessuto.
WARNING: Always consult specialized textile cleaning companies. Wash in water at the indicated temperature not to damage the fabric.

 Lavaggio in acqua (max 30°C)
Washing in water (max 30°C)

 Non candeggiare
Do not bleach

 Non asciugare in tamburo
Do not dry in the dryer

 Stiratura possibile a temperatura bassa (max 110°C)/
Iron at a low temperature (max 110°C)

 Lavaggio normale a secco in percloroetilene e/o idrocarburi
Normal dry cleaning using perchloroethylene and/or hydrocarbon

VETRO GLASS

Rimuovere immediatamente sostanze quali caffè, olio, limone e vino o altri agenti aggressivi.

Utilizzare prodotti per la pulizia dei vetri e straccio asciutto fino a completa asciugatura.

Non utilizzare pagliette metalliche, prodotti e spugne abrasivi.

Immediately remove substances such as coffee, oil, lemon juice and wine or other aggressive agents.

Use products for glass cleaning and dry cloth until completely dry.

Do not use steel wool, abrasive sponges and products.

ACCIAIO STEEL

Utilizzare un panno morbido, inumidito con sapone neutro diluito in acqua tiepida.

Asciugare immediatamente tamponando con panno pulito non abrasivo.

Non utilizzare alcool, materiali o prodotti abrasivi e detergenti aggressivi che contengono sostanze acide o solventi chimici.

Use a soft cloth moistened with mild soap diluted in warm water.

Immediately blot with a clean, non-abrasive cloth.

Do not use alcohol or any abrasive materials and detergents that contain acids or solvents.

LACCATO LACQUERED

Rimuovere immediatamente sostanze quali caffè, olio, limone e vino o altri agenti aggressivi.

Utilizzare un panno morbido, inumidito con sapone neutro diluito in acqua tiepida.

Asciugare immediatamente tamponando con panno pulito non abrasivo.

Non utilizzare alcool, materiali o prodotti abrasivi e detergenti aggressivi che contengono sostanze acide o solventi chimici.

E' possibile che, le prime volte che si puliscono le superfici in laccato, rimangano residui di colore sul panno.

Questo non è da considerarsi un difetto infatti il prodotto non subisce variazioni di colore.

Immediately remove substances such as coffee, oil, lemon juice and wine or other aggressive agents.

Use a soft cloth moistened with mild soap diluted in warm water.

Immediately blot with a clean, non-abrasive cloth.

Do not use alcohol or any abrasive materials and detergents that contain acids or solvents.

The first few times you clean the lacquered surfaces, paint residues may remain on the cloth.

This is not considered a defect; in fact, the product does not undergo any colour variations.

WILDWOOD

Rimuovere immediatamente sostanze quali caffè, olio, limone e vino o altri agenti aggressivi.

Utilizzare un panno morbido, inumidito con sapone neutro diluito in acqua tiepida.

Asciugare immediatamente tamponando con panno pulito non abrasivo.

Non utilizzare alcool, materiali o prodotti abrasivi e detergenti aggressivi che contengono sostanze acide o solventi chimici.

Immediately remove substances such as coffee, oil, lemon juice and wine or other aggressive agents.

Use a soft cloth moistened with mild soap diluted in warm water.

Immediately blot with a clean, non-abrasive cloth.

Do not use alcohol or any abrasive materials and detergents that contain acids or solvents.

SGANCIO SEDUTA SEAT RELEASE

Per sganciare la seduta controllare che i fermi siano in posizione di sbloccaggio.
To release the seat, check that the locking devices are in the unlocking position.

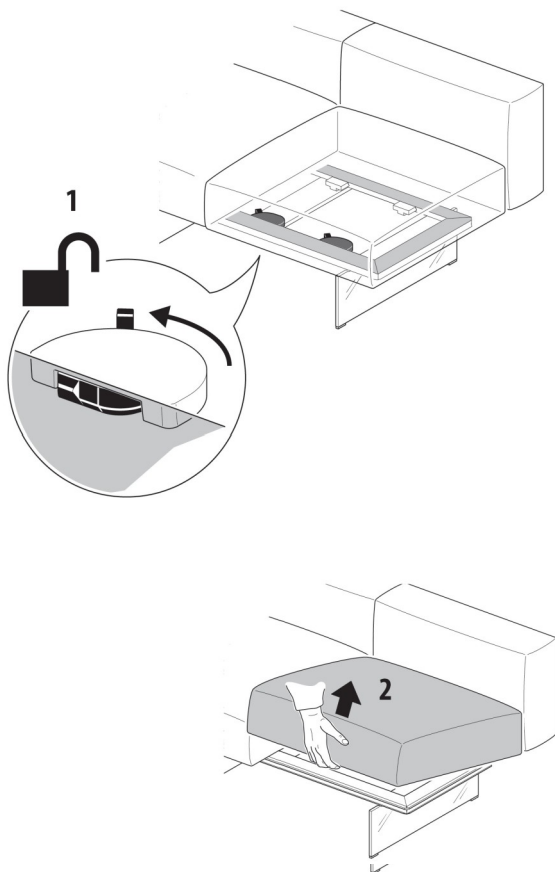

AGGANCIO SEDUTA SEAT FASTENING

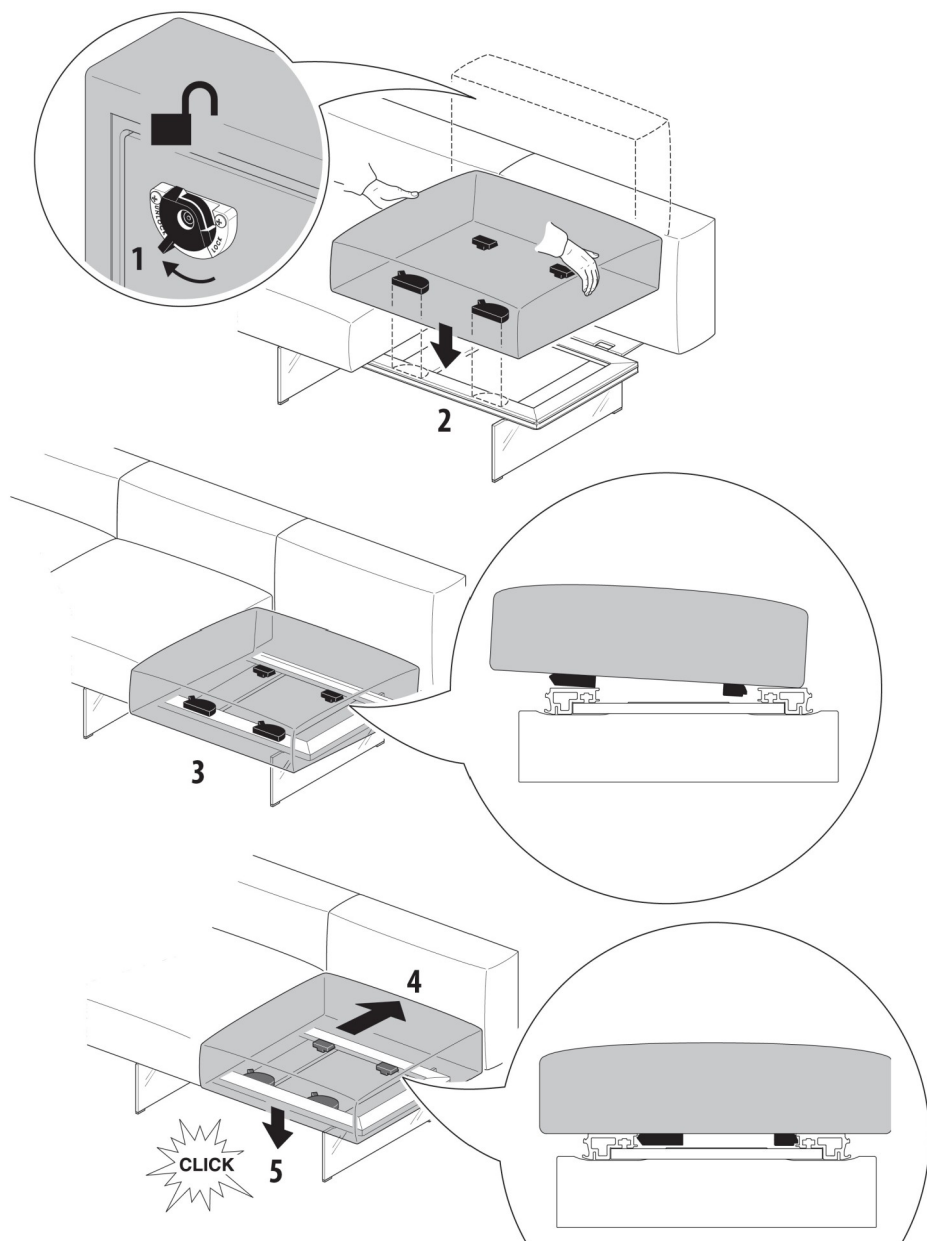

ROTAZIONE PENISOLA ROTATION OF THE PENINSULA

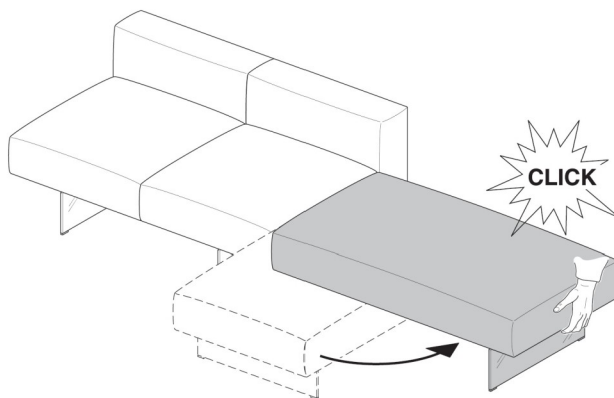
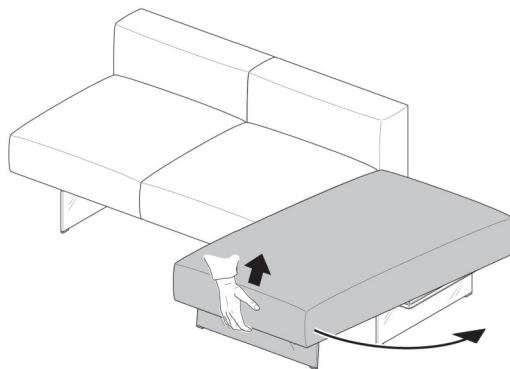

Rotazione 90°
90° rotation

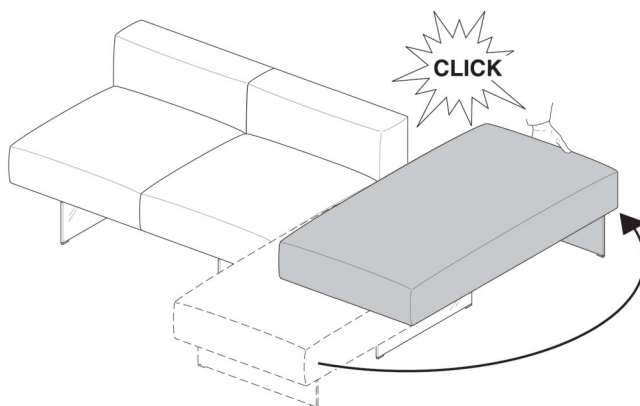

Rotazione 180°
180° rotation

SGANCIO SCHIENALE BACKREST RELEASE

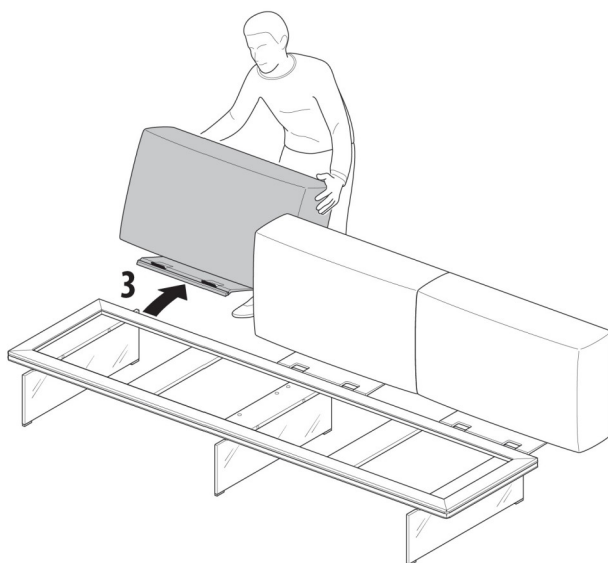
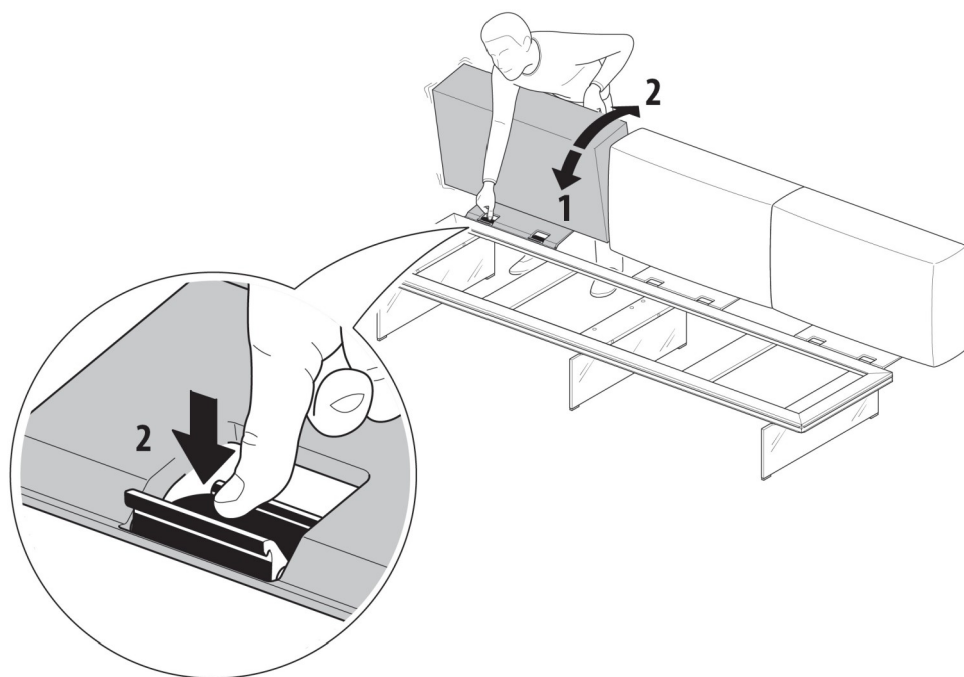

AGGANCIAMENTO SCHIENALE BACKREST FASTENING

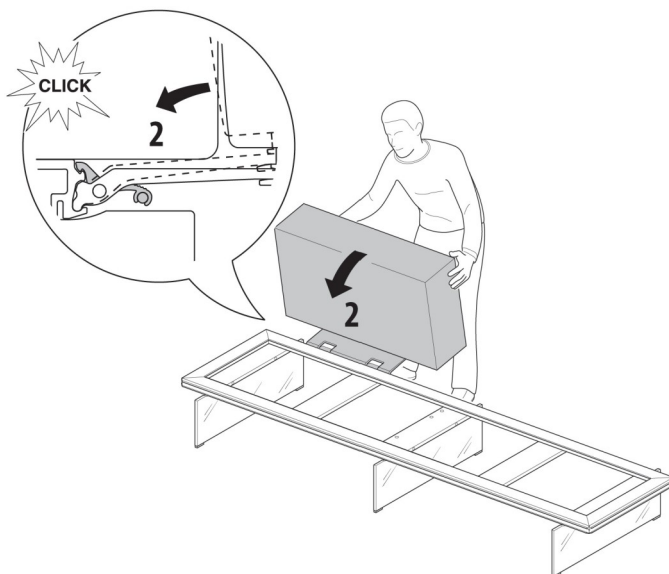
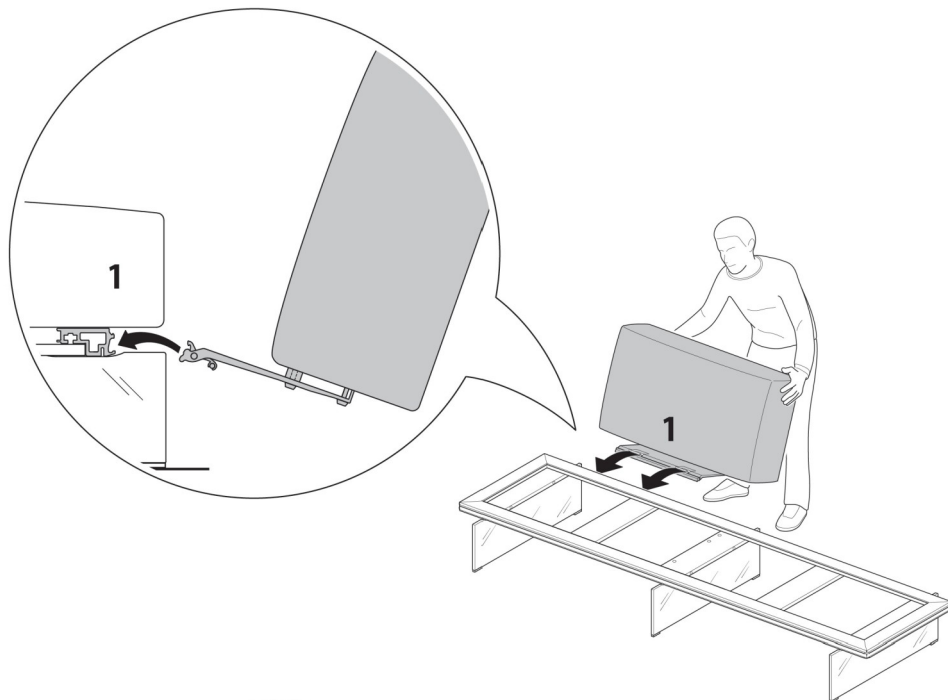

SGANCIO GIUNZIONE PIATTA FLAT JUNCTION RELEASE

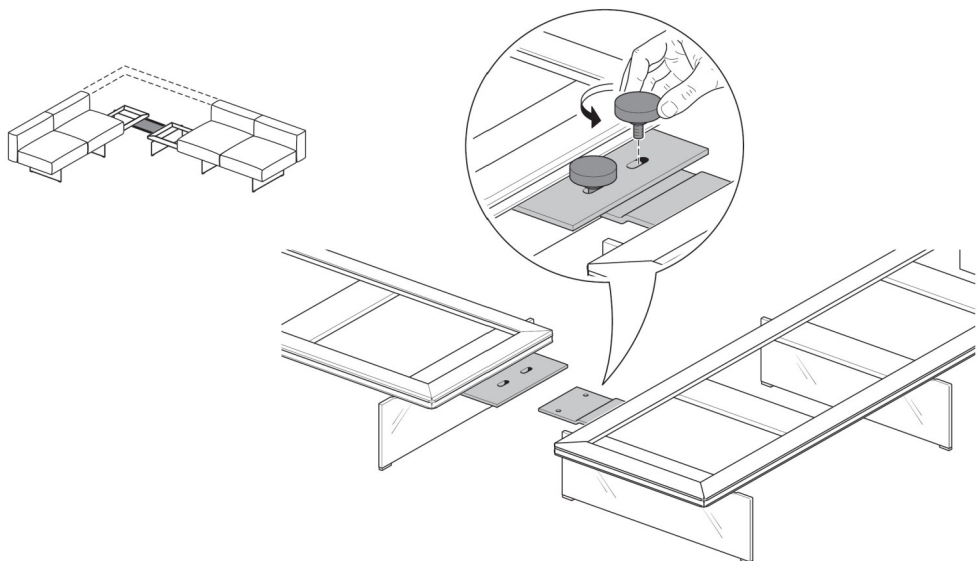

SGANCIO GIUNZIONE H 4,6 - H 9,2 - H 13,8 - H 18,4 JUNCTION RELEASE H 4,6 - H 9,2 - H 13,8 - H 18,4

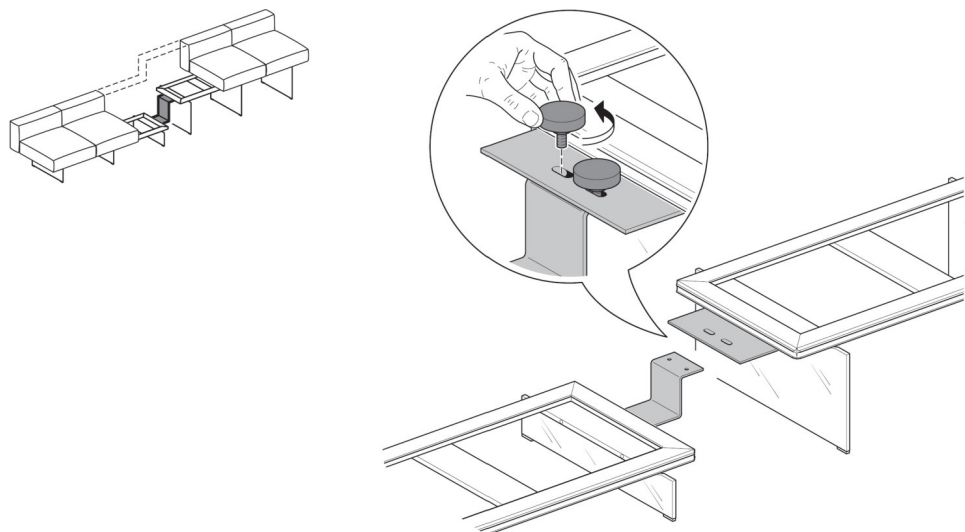

Per ulteriori delucidazioni contattare l' ufficio tecnico al n° 049 599 42 99.

Importante: Lago Spa non risponde di eventuali danni a cose o persone derivanti da un errato montaggio.

For further information please contact our technical department on +39 049 599 42 99.

Important: Lago S.p.A. is not responsible for any damages to property or injuries to people caused by incorrect assembly.