

Circle 56.33



MADE IN ITALY



B 4 LIVING Spa
Via Direttissima del Conero, 51
60021 Camerano (An) - I
ITALY
Tel. +39.071.7300032
www.bontempi.it
EXPORT
Tel. +39.071.7304112
www.bontempi.com

1 X 15W LED 3000K
110-230V 50-60 Hz

BONTEMPI
CASA

Grazie per aver scelto BONTEMPI CASA.
Thanks for choosing BONTEMPI CASA.
Merci d'avoir choisi BONTEMPI CASA.
Danke für Ihre Wahl an BONTEMPI CASA.
Gracias por elegir BONTEMPI CASA.
Спасибо, что выбрали BONTEMPI CASA.



ATTENZIONE:

Il corretto funzionamento dell'articolo è garantito solo con l'uso appropriato delle seguenti istruzioni, pertanto è necessario conservarle.

Istruzione di montaggio, uso e manutenzione da consegnare al consumatore finale.
Per la pulizia utilizzare un panno di cotone umido d'acqua.

WARNING:

**The item operates properly only if you strictly follow these instructions.
Please keep it apart.**

Please give end-user assembly, use and maintenance instructions.
For cleaning, use a wet cotton cloth. Please use only water.

ATTENTION:

Le respect des instructions d'utilisation et un usage approprié garantissent le fonctionnement correct de l'article. Il est donc nécessaire de les lire et de les conserver.

Les notices de montage, d'utilisation et d'entretien doivent être remises au consommateur.
Pour le nettoyage utiliser un chiffon de coton humide.

ACHTUNG:

Die korrekte Ausgestaltung des Artikels ist nur bei der richtige Verwendung der Anleitungen gewährleistet, deshalb diese gehalten.

Montage-, Gebrauchs- und Wartungsanleitung an Endverbraucher zustellen.
Reinigen nur mit einem nassen Wasser Baumwolle Tuch.

ATENCION:

El correcto funcionamiento del artículo está garantizado solamente con el uso apropiado de las instrucciones adjuntas, por ello es necesario conservarlas.

Las instrucciones de montaje, utilización y mantenimiento deben ser entregadas al consumidor final. Para la limpieza se debe utilizar un paño de algodón húmedo.
Utilizar solo agua.

ВНИМАНИЕ:

Правильное функционирование данного артикула гарантировано только при использовании следующей инструкции, поэтому ее необходимо сохранять.

Инструкции монтажа, использования и технического обслуживания для передачи конечному потребителю. Для ухода использовать влажную хлопчатобумажную ткань.

A

SCALA 1:10
SCALE 1:10

1X

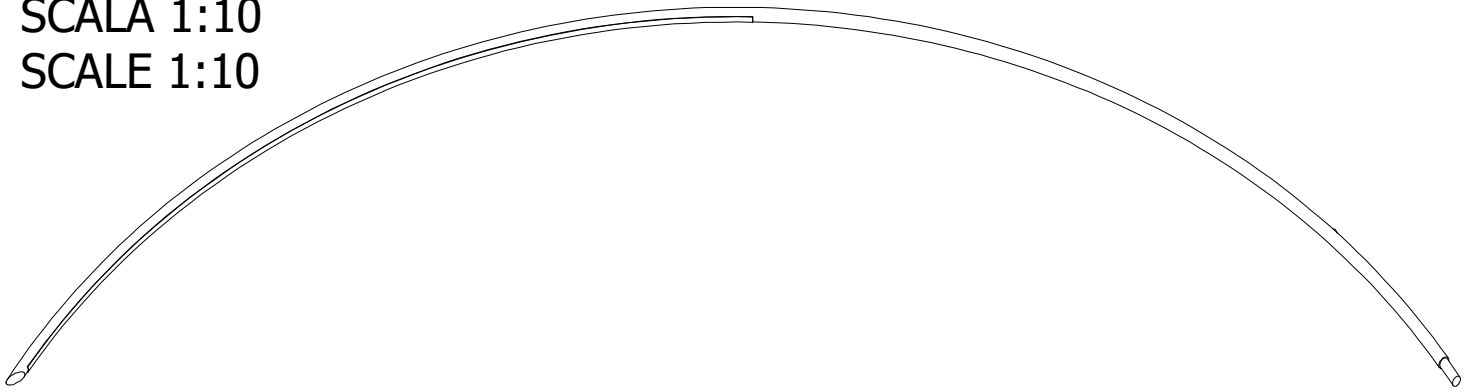

B

SCALA 1:10
SCALE 1:10

1X

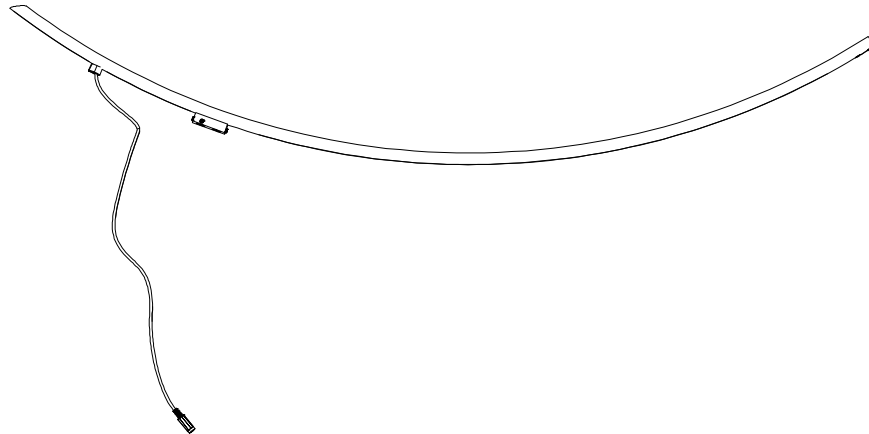

C

SCALA 1:1
SCALE 1:1

2X



D

SCALA 1:2
SCALE 1:2

1X

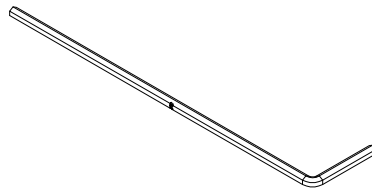

E

SCALA 1:10
SCALE 1:10

1X

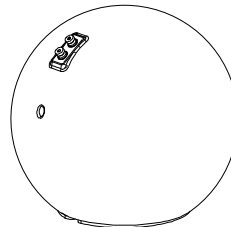

F

1X

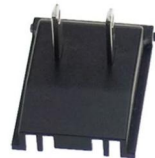

1

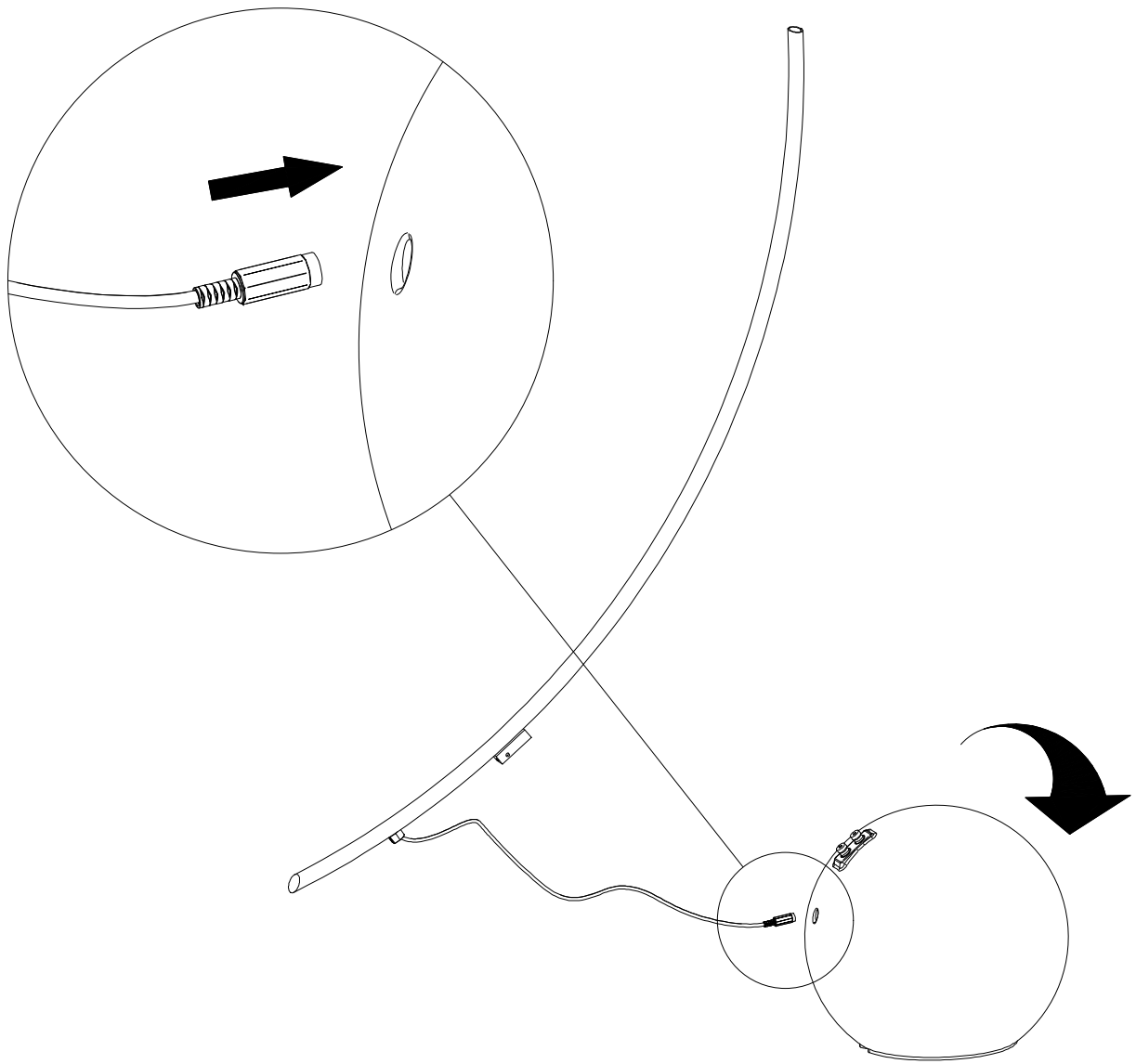

2

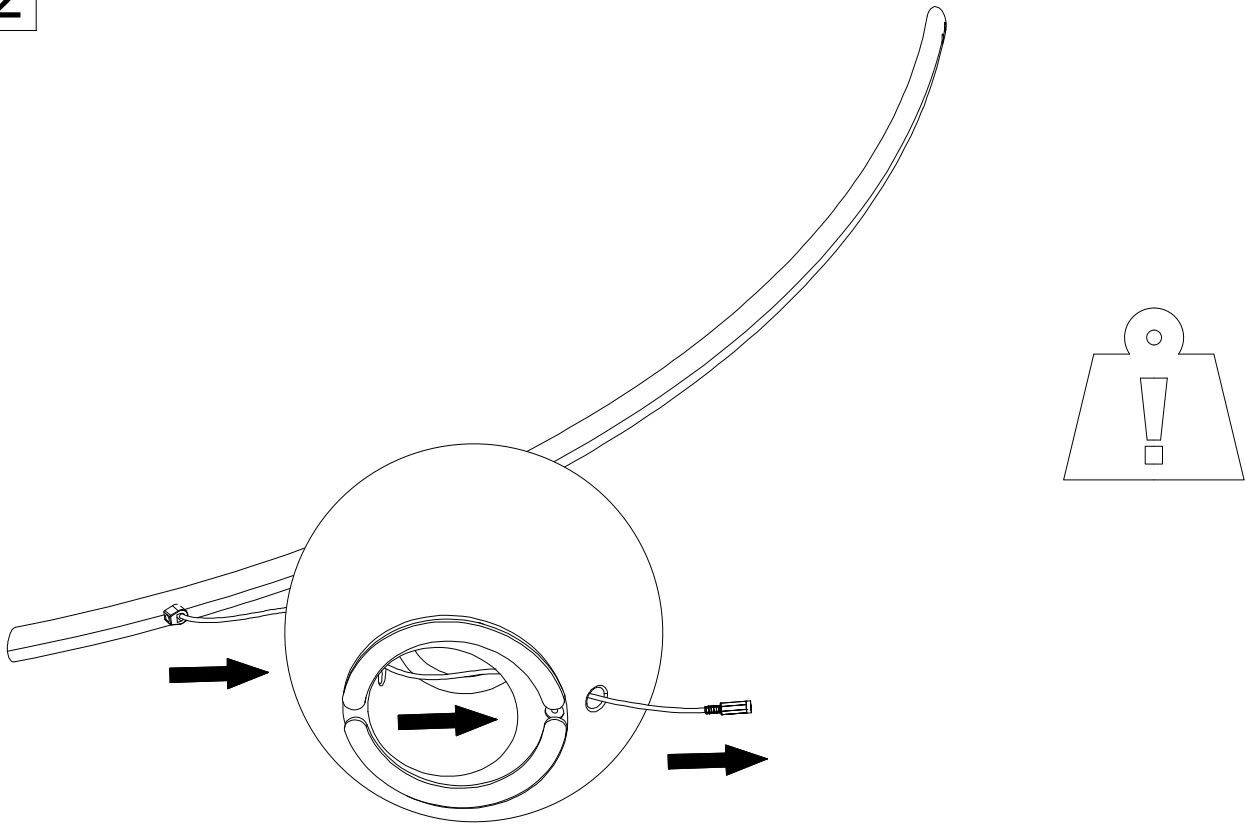

3

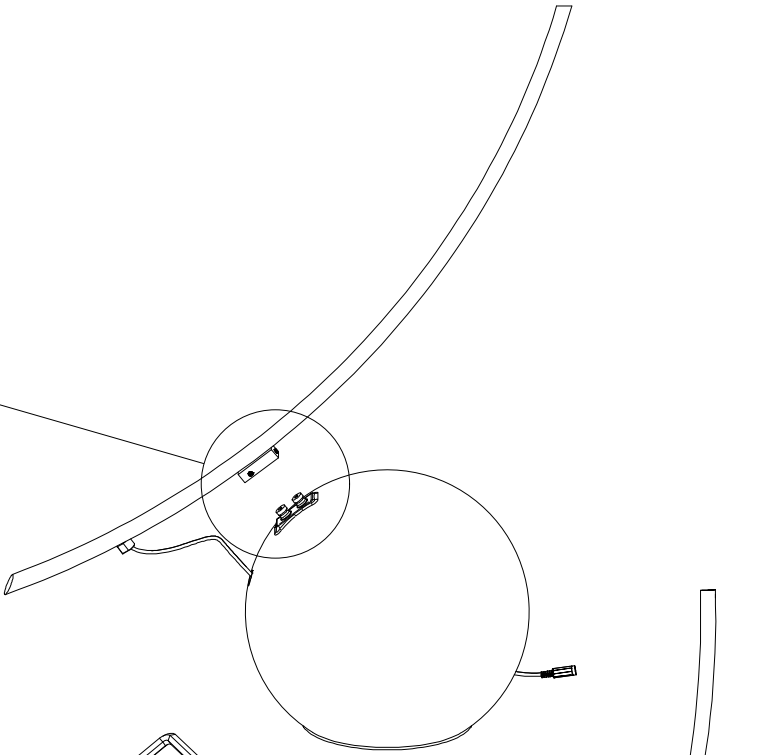
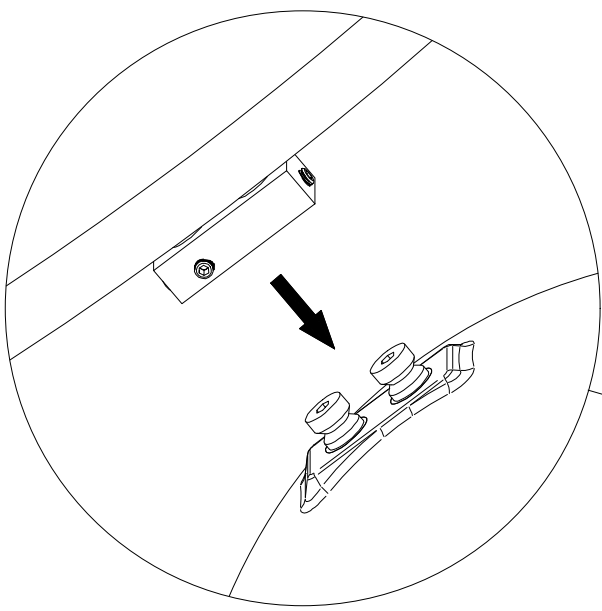

4

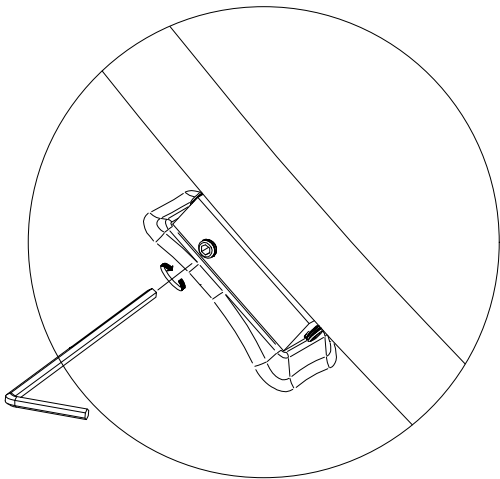
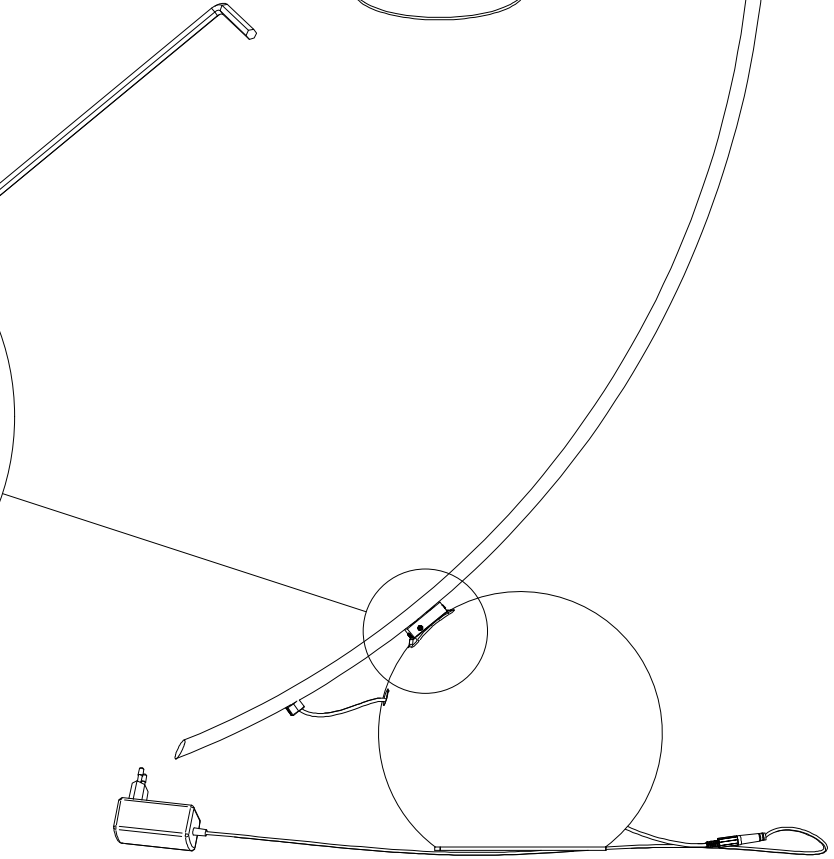
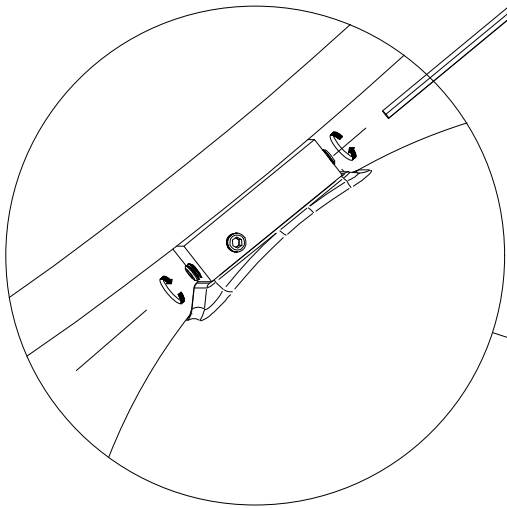

5

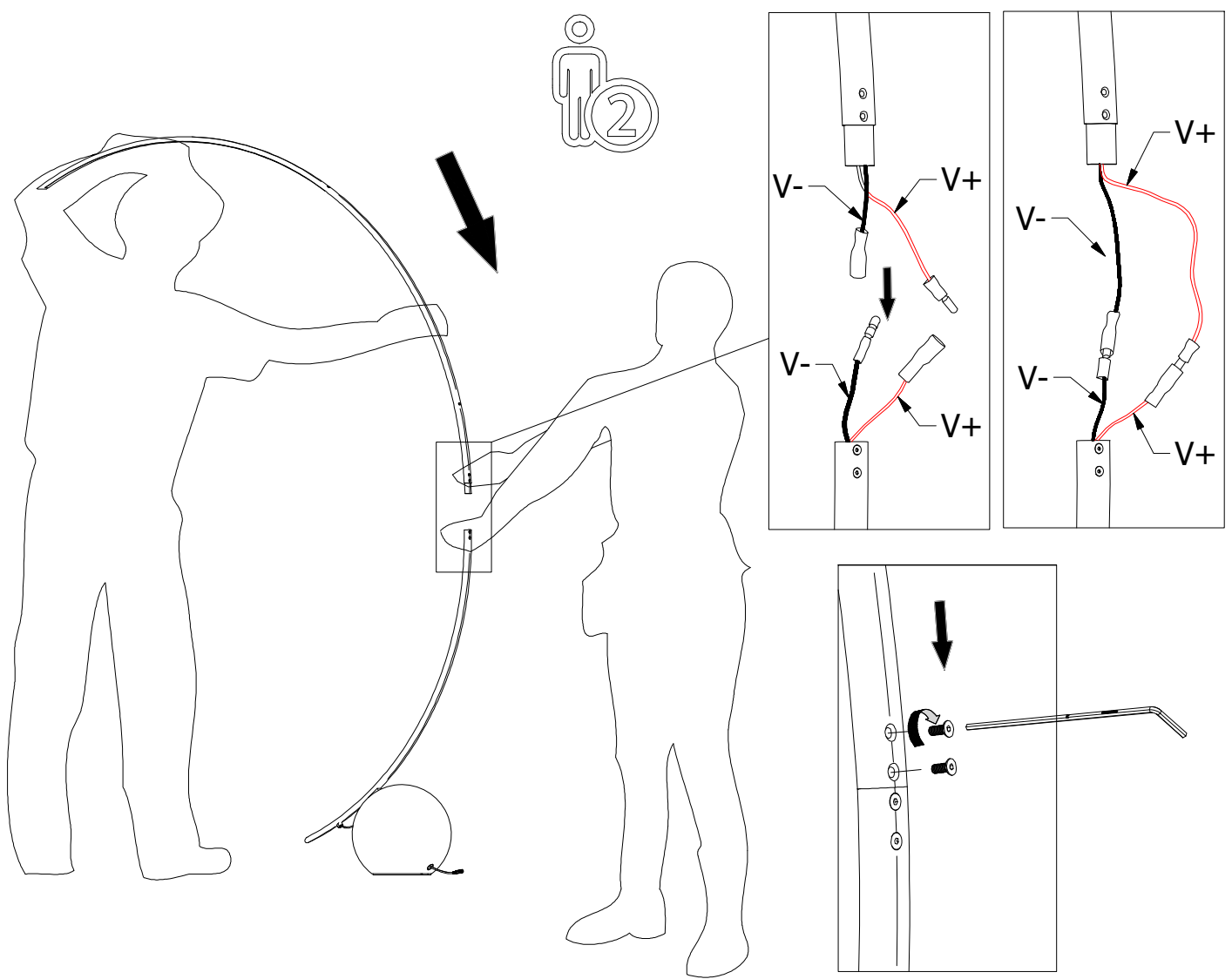

6

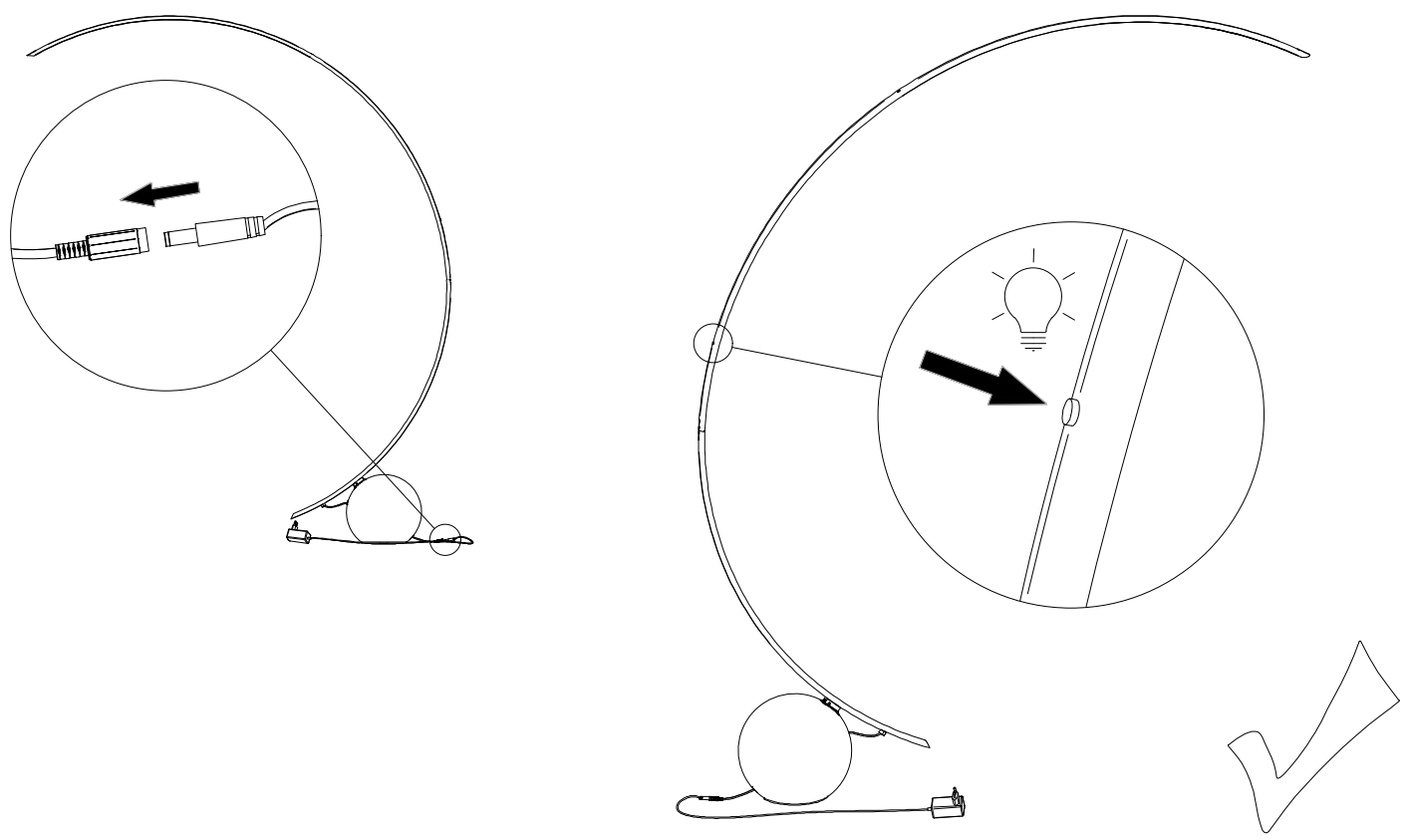



L'apparecchio d'illuminazione è sicuro solo se installato da personale qualificato, utilizzato rispettandone la destinazione d'uso e osservando le norme di manutenzione. La sostituzione di parti deve essere fatta da personale qualificato, rispettando le norme vigenti e utilizzando materiali di uguali caratteristiche elettriche, termiche e meccaniche. In caso di difetto o di dubbio rivolgersi al rivenditore. Sostituire immediatamente vetri e lampade difettose. Conservare l'istruzione per la manutenzione.



The lighting fixture must be installed only by qualified staff and used only for the purpose for which it was designed and in respect of maintenance instructions. All parts replacement must be done by qualified personnel only, in respect of the relevant laws in force and making use of original materials. In case of doubt, contact your retailer. Defective glass parts and lamps must be replaced immediately. A copy of which must be deposited with the person in charge of maintenance.

L'appareil d'éclairage doit être installé que par du personnel qualifié et utilisé en respectant la destination d'emploi et les normes d'entretien. Le remplacement de pièces doit être fait par un personnel qualifié en respectant les normes en vigueur et en utilisant du matériel qui a les mêmes caractéristiques électriques, thermiques et mécaniques. Dans le cas de défauts ou doutes veuillez vous adresser à un revendeur. Les verres et les ampoules défectueux doivent être remplacés immédiatement. Conserver les instructions pour l'entretien.

Das Beleuchtungsgerät nur sicher ist, wenn durch geschultes Personal installiert ist, und wenn entsprechend seiner Gebrauchsbestimmung und unter Beachtung der üblichen Wartungsvorschriften benutzt wird. Der Austausch von Teilen darf nur von Fachleuten entsprechend den geltenden Normen ausgeführt werden, wobei nur Materialien mit den gleichen elektrischen, thermischen und mechanischen Eigenschaften zu verwenden sind. Im Falle eines Defekts gibt oder Sie Zweifel haben, bitte den Händler kontaktieren. Defekte Teile sofort ersetzen. Bitte diese Wartungsanleitung aufbewahren.

El aparato de iluminación es seguro sólo si es instalado de personal calificado, utilizándolo únicamente para su finalidad y prestando atención a las normas de mantenimiento. La sustitución de las partes debe realizarse por personal calificado, respetando las normas vigentes y utilizando materiales con las mismas características eléctricas, térmicas y mecánicas. En caso que exista algún defecto o observación extraña dirigirse al vendedor directo. Sustituir inmediatamente cristales o focos defectuosos. Importante conservar las instrucciones para el mantenimiento.

Световой прибор является безопасным, только если установлен специалистом, используется по назначению и с соблюдением норм эксплуатации. Замена деталей должна выполняться только квалифицированным персоналом с соблюдением действующих норм и с использованием материалов, отвечающих соответствующим электрическим, тепловым и механическим характеристикам. В случае обнаружения дефекта или при возникновении сомнений, обратитесь к дилеру. Немедленно замените неисправные стекла и лампы. Сохраняйте инструкцию по эксплуатации.



Rispettare la distanza minima fra lampada e oggetti "illuminati" secondo il valore indicato. Attenzione! Apparecchio caldo: prima di toccarlo attendere che sia freddo. The label symbol indicates that the distance between lamp and illuminated objects must not be less than the value shown. Caution! Hot device: touch only when cold. Respecter la distance minimum entre la lampe et les objets "éclairés". La valeur indiquée doit être respectée. Appareil chaud! Toucher seulement s'il est froid.

Den Mindestabstand zwischen Lampe und beleuchteten Gegenständen beachten dem angegebenen Wert nach. Achtung! Heiße Gerät: vor den Berühren warten, bis er kalt ist. Respetar la distancia mínima entre el foco y los objetos cercanos, según el valor indicado. ¡Cuidado! Aparato caliente: Esperar que se enfrie antes de tocarlo. Соблюдать минимальное расстояние между лампой и "освещаемыми" предметами согласно указанному значению. Внимание! Прибор горячий: прежде чем прикасаться подождать пока он остынет.



Secondo IEC417: collegare al conduttore di protezione (terra) dell'impianto. Simbologia: cavo giallo-verde=E=⊕=Terra, cavo celeste=N = Neutro, cavo marrone =L= Fase With a ground-wire connection lug, insert this in the Earth terminal. Respect the legend: Yellow/green wire=E=⊕ = ground, brown wire = L= live wire, blue wire = N = neutral. Selon IEC417: introduire le câble de protection (terre) et respecter les symboles suivants: câble jaune-vert=E=⊕=Terre, câble bleu clair = N = Neutre, câble marron =L= Phase



Gemäß IEC417: an den Schutzleiter (Masse) anschließen. Symbologie : Kabel gelb-grün=E=⊕=Erde=⊕, hell blau Kabel =N=Neutrale, braunes Kabel=L=Phase Según IEC417: Conectar la toma de protección (tierra) de la instalación. Simbología: Cable amarillo-verde= E=⊕=Tierra, cable azul= N =Neutro, cable marrón = L= Fase

Согласно IEC417: подключить защитный проводник (земля) устройства. Символы: провод желтый-зеленый=E=⊕= Земля провод голубой = N = Нейтральный, провод коричневый = L= Фаза



Apparecchio in doppio isolamento. Usare l'apparecchio solo con schermo di protezione e "SOSTITUIRE GLI SCHERMI DI PROTEZIONE DANNEGGIATI" con altri originali. Appliance with double insulation. The luminaire must be used with a protective glass. "If glass cracks or deteriorate replace it immediately with original parts only". Appareil doté de double isolation. Utiliser seulement l'appareil avec écran de protection et "REMPLEZ LES ÉCRANS DE PROTECTION ENDOMMAGÉS" par d'autres originaux. Gerät mit doppelter Isolierung. Das Gerät nur mit einem Schutzschirm verwenden. "Beschädigt Schutzschirme sind mit anderen Original zu ersetzen". Aparato provisto de aislamiento doble. Utilizar el aparato solo con la pantalla de protección y sustituir las pantallas de protección dañadas con otras originales. Устройство в двойной изоляции. Используйте прибор только с защитным экраном и "ЗАМЕНЯТЬ ПОВРЕЖДЕННЫЕ ЗАЩИТНЫЕ ЭКРАНЫ" на другие оригинальные.



Apparecchi progettati esclusivamente per lampade ad alogeni autoprotette. Luminaires designed for use with self-shielded tungsten halogen lamps only. Appareils prédisposés pour lampes auto-protégées. Eigens für gesicherte Halogenleuchten vorgesehen. Aparato fabricado exclusivamente para focos halógenos incandescentes autoprotégida. Приборы предназначены исключительно для галогенных ламп с функцией самозащиты.



Apparecchio adatto al montaggio diretto solo su superfici non combustibili come cemento, metalli, gesso ecc. Fixture suitable for direct installation only on non-flammable surfaces such as concrete, metal, plaster, etc. Appareils apte à l'assemblage seulement sur surfaces non combustibles comme béton, métaux, etc. Das Gerät ist zur direkten Montage nur auf nicht brennbaren Oberflächen wie Zement, Metall, Gips usw. geeignet. Aparato permite contacto directo sólo sobre superficies no inflamables como cemento, metal, yeso, etc. Устройство подходит для установки непосредственно только на негорючие поверхности такие, как бетон, металл, штукатурка и т. д.



Isolamento elettrico classe 1, messa a terra necessaria. Electrical insulation class 1, grounding required. Isolation électrique de classe 1, mise à terre nécessaire. Elektroisolierung Klasse 1, Erdung erforderlich. Aislamiento eléctrico clase 1, Se requiere conexión a tierra. электрическое изолирование класс 1, заземление необходимое.



Apparecchio in classe di isolamento III: sicuro solo se alimentato in bassissima tensione di sicurezza (SELV): usare i trasformatori con marchi: Ⓢ Ⓣ Ⓥ Ⓦ. Fixture with class III insulating rating. Conformes to safety rules if powered at safe low voltage (SELV): if use transformer, use only with the marks: Ⓢ Ⓣ Ⓥ Ⓦ. Appareil en classe d'isolation III: reconnu uniquement si alimenté avec basse tension de sécurité (SELV); utiliser transformateurs avec les symboles suivants: Ⓢ Ⓣ Ⓥ Ⓦ. Aparato en clase de aislamiento III: Seguro solo si es alimentado por una muy baja tensión de seguridad (SELV); Utilizar transformadores con marcas: Ⓢ Ⓣ Ⓥ Ⓦ. Устройство класса изоляции III: безопасно только если питание находится в сверхнизком напряжении безопасности (SELV): использовать трансформаторы известных марок: Ⓢ Ⓣ Ⓥ Ⓦ.



Non lasciare gli elementi dell'imballaggio a portata di mano dei bambini per evitare rischio di soffocamento, abrasioni ecc. Be aware that packaging materials can be dangerous for children (risks of suffocation, abrasion etc). Keep them out. Les éléments de l'emballage peuvent être une source de danger (risque d'étouffement, abrasions, etc.): ne pas laisser à la portée des enfants. Lassen Sie nicht die Verpackungsteile in Reichweite von Kindern um Gefahren zu vermeiden Erstickung, Abrieb usw. No se deje elementos pequeños al alcance de niños, para evitar accidentes tales como asfisia o raspaduras. Не оставляйте элементы упаковки в доступном для детей месте, чтобы избежать риска удушья, ссадин и т. д.



Simbolo RAEE (Rifiuti Apparecchiature Elettriche ed Elettroniche) Il simbolo RAEE utilizzato per questo prodotto indica che quest'ultimo non può essere trattato come rifiuto domestico. Lo smaltimento corretto di questo prodotto contribuirà a proteggere l'ambiente. Per maggiori informazioni sul riciclaggio di questo prodotto, rivolgersi all'ufficio competente del proprio ente locale, alla società addetta allo smaltimento dei rifiuti domestici o al negozio dove è stato acquistato il prodotto.

WEEE Symbol (Waste Electrical and Electronic Equipment) The use of the WEEE symbol indicates that this product may not be treated as household waste. By correctly ensuring this product, you will help protect the environment: For more detailed information for recycling of this product, please contact your local authority, your household waste disposal service provider or the shop where you purchased the product. Symbole WEEE (Waste Electrical and Electronic Equipment, Déchets électriques et d'équipement électronique) L'utilisation du symbole WEEE indique que ce produit ne peut pas être traité comme déchet domestique. Assurez-vous de vous débarrasser de ce produit selon les lois en vigueur.

Vous aiderez ainsi à protéger l'environnement. Pour plus d'informations détaillées sur le recyclage de ce produit, veuillez contacter les autorités locales, le fournisseur de service de mise au rebut des déchets domestiques ou le magasin où vous avez acheté le produit.

Durch Verwendung des WEEE-Symbols weisen wir darauf hin, dass dieses Produkt nicht als normaler Haushaltsmüll behandelt werden darf. Sie tragen zum Schutze der Umwelt bei, indem dieses Produkt korrekt entsorgen. Genauere Informationen zum Recycling dieses Produkts erhalten Sie von Ihrer Stadtverwaltung, von Ihrem Müllabfuhrunternehmen oder im Laden, in dem Sie das Produkt erworben haben.

El símbolo RAEE indicado en este producto refiere que éste no puede ser tratado como desecho doméstico. La correcta eliminación de este producto contribuye a la protección del ambiente. Para información sobre el reciclado de este producto es necesario comunicarse al departamento local responsable, a la sociedad encargada de la eliminación de los desechos domésticos o al negocio donde fue comprado este producto.







Символ RAEE (Отходы Электрического и Электронного Оборудования) Символ RAEE, используемый для этого изделия, указывает на то, что последнее не может рассматриваться в качестве бытовых отходов. Правильная утилизация этого изделия поможет защитить окружающую среду. Для получения более подробной информации о переработке этого изделия обратитесь в соответствующий отдел местной организации, в компанию по переработке бытовых отходов или в магазин, где был приобретен продукт.



Per apparecchi trasportabili. Attacco del cavo tipo Y (EN60598-1): se il cavo flessibile esterno è danneggiato, sostituirlo solo con cavo e parti originali del costruttore o sua assistenza o da personale qualificato. Non usare con copertura/tubatura metallica. For transportable luminaires. Luminaire with type Y attachment cord (EN60598-1): If the external flexible cable is damaged, replace it with cable and original parts available from the manufacturer or service, or by qualified personnel. Do not use with cables or pipes with a metal roof! Für transportable Beleuchtungskörper. Kabelsatz Typ Y: ob der äusserer bigger Kabel beschädigt ist, tauschen Sie ihn nur durch Kabel und originale Teilen des Erbauers aus oder rufen Sie die Kundenbetreuung oder Fachpersonal an. Verwenden Sie keine Leitungen oder Rohre mit Metallbedeckung! Per apparecchi trasportabili. Attacco del cavo tipo Y (EN60598-1): se il cavo flessibile esterno è danneggiato, sostituirlo solo con cavo e parti originali del costruttore o sua assistenza o da personale qualificato. Non usare con copertura/tubatura metallica. Светильники переносные. Подсоединение с помощью провода типа Y (EN60598-1): если внешний гибкий провод поврежден, замените его проводом и его оригинальными частями только от производителя или его ассистента или от квалифицированного персонала. Не использовать с проводами или трубами с металлическим покрытием.



- I** La ditta Flovex Illuminazione S.N.C. di Florian dichiara sotto la propria responsabilità che il prodotto al quale questa dichiarazione si riferisce, è conforme alle seguenti norme/altri documenti normativi/specifiche: EN 60598-2-1:1989 in unione con EN 60598-1:2015-01 e quindi rispondente ai requisiti essenziali delle direttive 2014/35/UE -2011/65/UE - 2010/30/UE - 2009/125/CE -Flovex Illuminazione S.N.C. di Florian- Via G. Taliercio, 10 31022 San Trovaso di Preganziol (TV) Italy-Tel 0422 490922 Fax 0422 499599 info@flovexsnc.it
- GB** The Flovex Illuminazione S.N.C. di Florian declares under sole responsibility that the product to which this declaration refers, complies with the following standards / normative documents / Specifications: EN 60598-2-1:1989 used in conjunction with EN 60598-1:2015-01 and therefore meets the essential requirements of the directives 2014/35/UE -2011/65/UE - 2010/30/UE - 2009/125/CE - Flovex Illuminazione S.N.C. di Florian- Via G. Taliercio, 10 31022 San Trovaso di Preganziol (TV) Italy-Tel 0422 490922 Fax 0422 499599 info@flovexsnc.it
- D** Das Unternehmen Flovex Illuminazione S.N.C. di Florian erklärt in alleiniger Verantwortung, daß das Produkt auf das sich diese Erklärung bezieht, folgenden Normen / andere Dokumente Namen / Spezifikationen erfüllt:EN 60598-2-1:1989 verwendet in Verbindung mit EN 60598-1:2015-01 und somit den grundlegenden Anforderungen der Richtlinien entspricht: 2014/35/UE - 2011/65/UE - 2010/30/UE -2009/125/CE - Flovex Illuminazione S.N.C. di Florian- Via G. Taliercio, 10 31022 San Trovaso di Preganziol (TV) Italy-Tel 0422 490922 Fax 0422 499599 info@flovexsnc.it
- F** La Société Flovex Illuminazione S.N.C. di Florian déclare sous sa seule responsabilité que le produit auquel se réfère cette déclaration, est conforme aux normes noms / Documents / spécifications suivantes:EN 60598-2-1:1989 utilisé en conjonction avec la norme EN 60598-1:2015-01 et répond donc aux exigences essentielles des directives: 2014/35/UE - 2011/65/UE - 2010/30/UE - 2009/125/CE - Flovex Illuminazione S.N.C. di Florian- Via G. Taliercio, 10 31022 San Trovaso di Preganziol (TV) Italy-Tel 0422 490922 Fax 0422 499599 info@flovexsnc.it
- E** La empresa Flovex Illuminazione S.N.C. di Florian se declara responsable que el producto al cual esta declaración hace referencia, es conforme a las siguientes leyes / otro documentos legales / especificaciones: EN 60598-2-1:1989 con enlace a EN 60598-1:2015-01 y por tanto cumple los requisitos esenciales de las directrices 2014/35/UE -2011/65/UE - 2010/30/UE - 2009/125/CE - Flovex Illuminazione S.N.C. di Florian- Via G. Taliercio, 10 31022 San Trovaso di Preganziol (TV) Italy-Tel 0422 490922 Fax 0422 499599 info@flovexsnc.it
- RU** Компания Flovex Illuminazione S.N.C. di Florian заявляет под собственную ответственность, что изделие, к которому эта декларация относится, соответствует следующим нормам/другим нормативным документам/спецификациям: EN 60598-2-1:1989 совместно с EN 60598-1:2015-01 и, следовательно, отвечает всем основным требованиям директив 2014/35/EC - 2011/65/EC -2010/30/EC - 2009/125/EC - Flovex Illuminazione S.N.C. di Florian- Via G. Taliercio, 10 31022 San Trovaso di Preganziol (TV) Italy-Tel 0422 490922 Fax 0422 499599 info@flovexsnc.it

- I**  declina ogni responsabilità per danni causati a cose o persone derivanti da un uso non corretto del prodotto.La garanzia non comprende alcun tipo di assistenza o riparazione del prodotto e/o parti di esso danneggiate in seguito ad un uso non corretto del prodotto stesso.
- GB**  will accept no liability for any damages caused to property or persons subsequent to incorrect handling of the product. If the assistance of the manufacture is required to rectify faults arising from incorrect installation or use, this assistance in not covered by the guarantee.
- F**  La société Bontempi Casa décline de toute responsabilité pour les dommages due à l'usage incorrect du produit. La garantie ne couvre pas l'assistance et la réparation du produit et/ou les parts résultant de la mauvaise utilisation du produit, ni l'usure normale.
- D**  Wir übernehmen keine Verantwortung für Sach- Personenschäden, die durch unsachgemäße Verwendung der Produkte. Die Garantie gilt nicht für Art von Dienstleistung oder eine Reparatur der Produkte und/oder Teile beschädigt als Folge der falschen Verwendung des Produkts selbst.
- E**  Bontempi CASA rechaza la responsabilidad por daños causados a cosas o personas debido al uso incorrecto del producto. La garantía no incluye ningun servicio de asistencia o reparación del producto y/o partes de éste dañadas debido a un uso incorrecto del propio producto.
- RU**  не несет никакой ответственности за ущерб, причиненный людям или имуществу в результате неправильного использования изделия. Гарантия не включает в себя какого-либо обслуживания или ремонта изделия и/или его частей, если повреждение произошло в результате неправильного использования изделия.

